

DIAMANT



INSTRUKCJA OBSŁUGI / USER MANUAL /
BEDIENUNGSANLEITUNG
ІНСТРУКЦІЯ / NÁVOD NA POUŽITIE / HASZNÁLATI ÚTMUTATÓ
KOMPRESOR OLEJOWY
OIL AIR COMPRESSOR / ÖL LUFTKOMPRESSOR / МАСЛЯНИЙ КОМПРЕСОР
OLEJOVÝ KOMPRESOR / OLAJ KOMPRESSZOR
DKM024/DKM050

▲ OSTRZEŻENIE / WARNING / WARNUNG / ПОПЕРЕДЖЕННЯ / UPOZORNENIE / FIGYELMEZTETÉS
PRZECZYTAJ INSTRUKCJE PRZED UŻYCIEM / READ THE MANUAL BEFORE USE

Kontakt / Contact / Kontakt / Контакт / Kontakt / Elérhetőség
CHLE-MAR Maciej Chlebda Sp. K.
ul. Gen. Z. Zielińskiego 66, 32-040 Rzeszotary, Polska
tel. +48 12 270 40 22, hurtownia@chle-mar.pl, www.chle-mar.pl

⚠ WAŻNA INFORMACJA**CZYNNOŚCI PRZED PIERWSZYM URUCHOMIENIEM**

Przed pierwszym uruchomieniem kompresora należy bezwzględnie wykonać poniższe czynności przygotowawcze:

1. Korek transportowy/wlew oleju

W przedniej, górnej części kompresora znajduje się plastikowy korek transportowy zabezpieczający otwór wlewu oleju.

- Usuń korek transportowy
- Zamontuj właściwy korek oleju (z odpowietrzeniem), dostarczony w zestawie

2. Montaż odpowietrznika / filtra powietrza

W zestawie znajduje się element odpowietrznika (filtr powietrza).

- Wkręć go w odpowiedni otwór w głowicy sprężarki
- Upewnij się, że jest prawidłowo zamocowany

3. Sprawdzenie poziomu oleju

Poziom oleju należy sprawdzić poprzez wziernik (okienko kontrolne), znajdujący się w dolnej części kompresora.

- Prawidłowy poziom: około połowy wysokości wziernika
- W razie potrzeby uzupełnij olej przeznaczony do kompresorów powietrza

4. Przygotowanie wyjść powietrza

Regulator wyposażony jest w dwa wyjścia powietrza:

- jedno sterowane regulatorem ciśnienia
- drugie – bezpośredni przepływ ze zbiornika

Przed uruchomieniem:

- zamontuj szybkozłączę lub zaślepkę na wyjściu
- zastosuj taśmę uszczelniającą (np. teflonową), aby zapobiec wyciekom powietrza

5. Pierwsze uruchomienie

- Uruchom kompresor bez podłączonego obciążenia
- Pozostaw urządzenie w pracy przez kilka minut
- Sprawdź poprawność działania

✓ UWAGA:

Nieprzestrzeganie powyższych czynności może doprowadzić do uszkodzenia kompresora lub nieprawidłowej pracy urządzenia.

1. WPROWADZENIE

Przed rozpoczęciem użytkowania lub serwisowania kompresora należy dokładnie zapoznać się z niniejszą instrukcją.

Instrukcja zawiera informacje dotyczące:

- bezpiecznej eksploatacji,
- prawidłowej obsługi,
- konserwacji urządzenia.

NIEPRZESTRZEGANIE ZALECEŃ ZAWARTYCH W INSTRUKCJI MOŻE PROWADZIĆ DO:

- obrażeń ciała,
- uszkodzenia mienia,
- utraty gwarancji.

Stosowanie się do niniejszej instrukcji zapewnia dłuższą i bezpieczniejszą eksploatację urządzenia.

2. ZASADY BEZPIECZEŃSTWA**⚠ NIEBEZPIECZEŃSTWO**

Bezpośrednie zagrożenie mogące spowodować ciężkie obrażenia lub śmierć.

1. Ryzyko pożaru lub wybuchu

- Nie rozpylaj łatwopalnych cieczy w zamkniętych pomieszczeniach
- Podczas pracy silnik oraz wyłącznik ciśnieniowy mogą generować iskry
- Iskry w kontakcie z oparami paliw (np. benzyny) mogą spowodować zapłon lub wybuch
- Używaj kompresora wyłącznie w dobrze wentylowanych pomieszczeniach
- Nie pal tytoniu podczas pracy
- Nie używaj urządzenia w pobliżu otwartego ognia lub iskieł
- Zachowaj maksymalną odległość od miejsca rozpylania

2. Zagrożenia chemiczne (rozpuszczalniki)

- Substancje takie jak trójchlorek etanu i chlorek metylenu mogą reagować z aluminium
- Może to doprowadzić do wybuchu w przypadku użycia z urządzeniami lakierniczymi
- W przypadku stosowania tych substancji używaj wyłącznie osprzętu ze stali nierdzewnej

3. Sprężone powietrze

- Nie wdychaj sprężonego powietrza
- Kompresor nie jest przeznaczony do zastosowań medycznych ani oddechowych

OSTRZEŻENIE

Potencjalne zagrożenie mogące spowodować ciężkie obrażenia lub śmierć.

1. Zbiornik ciśnieniowy

- Zabrania się spawania zbiornika kompresora
- Może to osłabić konstrukcję i doprowadzić do eksplozji
- Spawanie powoduje utratę gwarancji

2. Warunki pracy

- Nie używaj kompresora na zewnątrz podczas deszczu
- Nie używaj na mokrym podłożu
- Istnieje ryzyko porażenia prądem

3. Automatyczna praca urządzenia

- Kompresor może uruchamiać się automatycznie
- Zawsze wyłącz urządzenie i odłącz zasilanie przed konserwacją lub serwisem

UWAGA:

Zawsze stosuj środki ochrony osobistej oraz przestrzegaj zasad bezpieczeństwa podczas pracy z urządzeniem.

4. Ciśnienie robocze

- Nie przekraczaj maksymalnego ciśnienia roboczego narzędzi pneumatycznych
- Ciśnienie wyjściowe kompresora należy dostosować do wymagań podłączonego narzędzia

5. Elementy nagrzewające się i ruchome

- Wysoka temperatura oraz ruchome części są osłonięte obudową
- Nie zdejmuj osłon podczas pracy urządzenia
- Przed serwisem odczekaj, aż kompresor całkowicie ostygnie

6. Prace lakiernicze i substancje toksyczne

- Przed użyciem farb i lakierów zapoznaj się z ich instrukcjami
- Stosuj maskę ochronną (respirator) podczas rozpylania
- Nie wdychaj oparów ani rozpylanych substancji

7. Ochrona oczu

- Zawsze używaj okularów ochronnych podczas pracy
- Nigdy nie kieruj strumienia powietrza ani rozpylacza na ludzi

8. Zawory i elementy regulacyjne

- Zabrania się regulowania wyłącznika ciśnieniowego oraz zaworu bezpieczeństwa
- Elementy te są fabrycznie ustawione
- Ich regulacja powoduje utratę gwarancji

UWAGA

Potencjalne zagrożenie mogące spowodować umiarkowane obrażenia lub uszkodzenie urządzenia

1. Kondensat (woda w zbiorniku)

- Codziennie spuszczać wodę ze zbiornika
- Zapobiega to korozji i wydłuża żywotność urządzenia

2. Zawór bezpieczeństwa

- Regularnie sprawdzaj działanie zaworu poprzez jego otwarcie
- Czyść zawór z ewentualnych zanieczyszczeń

3. Wentylacja

- Zapewnij odpowiedni przepływ powietrza wokół urządzenia
- Minimalna odległość od ścian: **30 cm**

4. Transport urządzenia

- Przed transportem spuść ciśnienie ze zbiornika
- Zabezpiecz kompresor przed przemieszczaniem

5. Przewody i węże

- Chronić przewód zasilający oraz przewody pneumatyczne przed uszkodzeniem
- Regularnie kontroluj ich stan
- W przypadku uszkodzenia – wymień na nowe

⚠ OSTRZEŻENIE – SERWIS

Przed przystąpieniem do konserwacji lub napraw:

- Odłącz zasilanie
- Spuść całe ciśnienie ze zbiornika
- Nie wykonuj żadnych prac przy urządzeniu pod ciśnieniem

⚠ UWAGA – ZASILANIE

- Nie stosuj przedłużaczy o niewłaściwych parametrach
- Niewłaściwe przedłużacze mogą powodować spadki napięcia i uszkodzenie silnika
- Stosowanie nieodpowiednich przewodów może skutkować utratą gwarancji

♦ DANE IDENTYFIKACYJNE URZĄDZENIA

Zaleca się zapisanie poniższych informacji:

- Model: _____
- Numer seryjny: _____
- Data zakupu: _____

Zachowaj te dane do przyszłego użytku.

3. OPIS OGÓLNY

Kompresor DIAMANTO jest nowoczesnym urządzeniem tłokowym, zaprojektowanym z myślą o wysokiej wydajności, niezawodności oraz łatwości użytkowania.

Urządzenie charakteryzuje się:

- zwartą i kompaktową konstrukcją
- niską masą i łatwością transportu
- prostą obsługą
- wysokim poziomem bezpieczeństwa
- stosunkowo niskim poziomem hałasu

Kompresor może być stosowany w:

- warsztatach mechanicznych
- pracach serwisowych
- pracach lakierniczych i dekoracyjnych
- systemach automatyki
- gospodarstwach domowych i przydomowych

4. WIDOK OGÓLNY I GŁÓWNE KOMPONENTY

Opis elementów (rys. 1)

1. Zespół sprężarki (silnik + pompa)
2. Wyłącznik ciśnieniowy
3. Zawór wyjściowy powietrza
4. Regulator ciśnienia
5. Manometr
6. Zawór zwrotny
7. Zawór spustowy (kondensatu)
8. Koło transportowe
9. Przewód tłoczny
10. Zbiornik powietrza
11. Osłona wentylatora

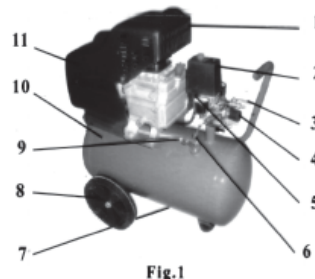

Fig.1

5. PARAMETRY TECHNICZNE

Parametr	DKM024	DKM050
Moc silnika	2.5 HP	2.5 HP
Napięcie	230 V / 50 Hz	230 V / 50 Hz
Prędkość obrotowa	2850 obr./min	2850 obr./min
Wydajność	210 L/min	220 L/min
Maksymalne ciśnienie	8.8 bar	8.8 bar
Pojemność zbiornika	24 L	50 L
Masa netto	~26 kg	~35 kg

6. PRZYGOTOWANIE DO URUCHOMIENIA

Przed uruchomieniem kompresora należy spełnić poniższe warunki:

1. Miejsce pracy

- Kompresor należy ustawić w miejscu czystym, suchym i dobrze wentylowanym

2. Zasilanie

- Napięcie zasilania powinno mieścić się w zakresie $\pm 5\%$ wartości znamionowej

3. Poziom oleju

- Utrzymuj poziom oleju w zakresie wskazanym na wzierniku
- Nie dopuszczaj do pracy przy zbyt niskim poziomie oleju

4. Dobór oleju

- Powyżej 10°C: olej klasy **SAE30 / L-DAB 100**
- Poniżej 10°C: olej klasy **SAE10 / L-DAB 68**

5. Uruchomienie wstępne

- Otwórz zawór wyjściowy powietrza
- Ustaw wyłącznik w pozycji „ON”
- Uruchom kompresor bez obciążenia na około **10 minut**
- Zapewnia to prawidłowe smarowanie elementów przed normalną pracą

7. OBSŁUGA I REGULACJA

1. Praca automatyczna

- Kompresor sterowany jest wyłącznikiem ciśnieniowym
- Urządzenie wyłącza się automatycznie po osiągnięciu maksymalnego ciśnienia
- Uruchamia się ponownie przy spadku ciśnienia

2. Uwaga dotycząca wyłączania

- Po wyłączeniu silnika sprężone powietrze z przewodu tłocznego zostaje automatycznie uwolnione
- Jest to normalne zjawisko i warunek prawidłowego ponownego uruchomienia

3. Regulacja ciśnienia

- Ciśnienie wyjściowe regulowane jest za pomocą regulatora
- Dostosuj ciśnienie do wymagań podłączonego narzędzia

4. Regulacja ciśnienia maksymalnego

- Może być zmieniana za pomocą śruby regulacyjnej wyłącznika ciśnieniowego
- **Nie zaleca się samodzielnej regulacji** (ryzyko uszkodzenia urządzenia)

5. Zatrzymanie urządzenia

- Aby zatrzymać kompresor, ustaw wyłącznik w pozycji „OFF”

Opis elementów regulacyjnych (rys. 2)

- Pokrętko wyłącznika: **ON / OFF**
- Zawór bezpieczeństwa
- Zawór wyjściowy (discharge valve)
- Śruba regulacyjna
- Regulator ciśnienia

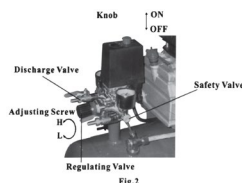

8. UWAGI EKSPLOATACYJNE

Przestrzeżenie poniższych zasad jest niezbędne dla bezpiecznej i prawidłowej pracy urządzenia:

1. Przygotowanie przed uruchomieniem

- Przed uruchomieniem zamontuj filtr powietrza oraz przewód odpowietrzający

2. Prace pod ciśnieniem

- Zabrania się odkręcania elementów, gdy zbiornik znajduje się pod ciśnieniem

3. Elementy elektryczne

- Nie demontuj części elektrycznych bez wcześniejszego odłączenia zasilania

4. Zawór bezpieczeństwa

- Nie reguluj zaworu bezpieczeństwa bez potrzeby
- Niewłaściwa regulacja może doprowadzić do awarii

5. Warunki zasilania

- Nie używaj kompresora przy zbyt niskim lub zbyt wysokim napięciu

6. Przewody zasilające

- Nie używaj przewodów zasilających dłuższych niż 5 m
- Przewody muszą mieć odpowiedni przekrój (zgodnie z tabelą poniżej)

7. Wyłączanie urządzenia

- Nie odłączaj kompresora od zasilania bez wcześniejszego ustawienia wyłącznika w pozycji „OFF”

8. Zawór odprężający

- Jeśli zawór odprężający nie działa po zatrzymaniu silnika, należy natychmiast usunąć przyczynę
- Niesprawność może doprowadzić do uszkodzenia silnika

9. Olej i czystość

- Utrzymuj olej w czystości
- Regularnie kontroluj poziom oleju

10. Odłączanie zasilania

- Przed odłączeniem od sieci:
 - wyłącz urządzenie
 - otwórz zawór wyjściowy powietrza



Moc silnika	230V (przewód)	Bezpiecznik	110–120V (przewód)	Bezpiecznik
1 HP	1.5 mm ²	16 A	2.0 mm ²	20 A
1.5 HP	1.5 mm ²	16 A	2.5 mm ²	20 A
2 HP	1.5 mm ²	16 A	2.5 mm ²	20 A
2.5 HP	2.0 mm ²	20 A	2.5 mm ²	20 A

9. KONSERWACJA

Regularna konserwacja zapewnia długą i bezawaryjną pracę urządzenia.

1. Pierwsza wymiana oleju

- Wymień olej po pierwszych **10 godzinach pracy**

2. Kontrola oleju

- Sprawdzaj poziom oleju co **20 godzin pracy**
- W razie potrzeby uzupełnij

3. Kondensat (woda w zbiorniku)

- Otwórz zawór spustowy i usuń wodę co **60 godzin pracy**

4. Okresowa konserwacja

- Regularnie czyść:
 - filtr powietrza
 - zbiornik
- Kontroluj:
 - zawór bezpieczeństwa
 - manometr

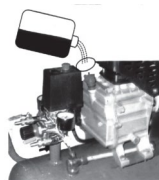
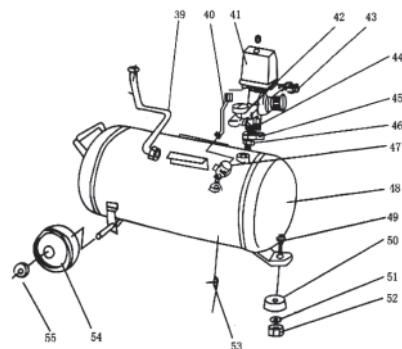
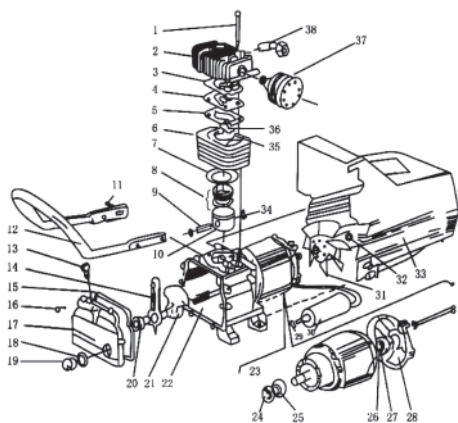

Fig.4

10. ROZWIĄZYWANIE PROBLEMÓW

Problem	Możliwe przyczyny	Rozwiązanie
Silnik nie uruchamia się / pracuje wolno / przegrzewa się	1. Brak napięcia lub zbyt niskie napięcie 2. Przewód zasilający zbyt cienki lub zbyt długi 3. Uszkodzony wyłącznik ciśnieniowy 4. Uszkodzony silnik 5. Zatarcie sprężarki	1. Sprawdź instalację elektryczną 2. Wymień przewód na odpowiedni 3. Napraw lub wymień wyłącznik 4. Napraw lub wymień silnik 5. Sprawdź i napraw sprężarkę
Zatarcie sprężarki (blokada)	1. Niedostateczne smarowanie (brak oleju) 2. Uszkodzenie lub zablokowanie elementów przez zanieczyszczenia	Sprawdź wał korbowy, łożyska, tłok, pierścienie i inne elementy – w razie potrzeby wymień
Silne drgania / nietypowy hałas	1. Poluzowane elementy 2. Ciało obce w sprężarce 3. Uderzenia tłoka o zawór 4. Zużycie elementów	1. Dokręć połączenia 2. Usuń zanieczyszczenia 3. Wymień uszczelkę lub elementy 4. Napraw lub wymień części
Niska wydajność / spadek ciśnienia	1. Zbyt niska prędkość pracy 2. Zabrudzony filtr powietrza 3. Nieszczelność zaworu bezpieczeństwa 4. Nieszczelność przewodów 5. Uszkodzona uszczelka 6. Uszkodzony zawór (nagary) 7. Zużyty tłok lub cylinder	1. Sprawdź parametry pracy 2. Wyczyść lub wymień filtr 3. Sprawdź i wyreguluj zawór 4. Uszczelnij układ 5. Wymień uszczelki 6. Wyczyść lub wymień zawór 7. Napraw lub wymień elementy
Nadmierne zużycie oleju	1. Zbyt wysoki poziom oleju 2. Zablokowany odpowietrznik 3. Zużyte pierścienie tłoka lub cylinder	1. Utrzymuj właściwy poziom oleju 2. Wyczyść odpowietrznik 3. Napraw lub wymień elementy

11. SCHEMAT CZĘŚCI



Nr	Nazwa elementu	Ilość	Nr	Nazwa elementu	Ilość
1	Cylinder	1	31	Przewód	1
2	Tłok	1	32	Śruba	6
3	Uszczelka	1	33	Podkładka	4
4	Zawór	1	34	Śruba	4
5	Głowica cylindra	1	35	Zawór bezpieczeństwa	1
6	Śruba	4	36	Wyłącznik	1
7	Element dystansowy	1	37	Łącznik	1
8	Stojan	1	38	Regulator	1
9	Wirnik	1	39	Zawór powietrza	1
10	Panewka	1	40	Zawór odciążający	1
11	Pierścień uszczelniający	2	41	Przewód odciążający	1
12	Pokrywa	1	42	Manometr	1
13	Wentylator	1	43	Manometr	1
14	Śruba	4	44	Zawór zwrotny	1
15	Osiłona	1	45	Kolano odciążające	1
16	Wał korbowy	1	46	Przewód	1
17	Sworzeń	1	47	Złącze kabla	1
18	Zacisk	1	48	Złącze kabla	1
19	Zawór oleju	1	49	Wtyczka	1
20	Obudowa	1	50	Rączka	1
21	Pierścień uszczelniający	2	51	Zbiornik	1
22	Wziernik oleju	1	52	Zawór spustowy	1
23	Korbowód	1	53	Podkładka	2
24	Pierścień tłokowy	1	54	Podkładka	2
25	Pierścień tłokowy	1	55	Podkładka	2
26	Pierścień tłokowy	1	56	Śruba	4
27	Filtr powietrza	1	57	Śruba	4
28	Rura wylotowa	1	58	Koło	2
29	Skrzynia korbowa	1	59	Nakrętka	2
30	Nakrętka przewodu	1			

12. Zawartość zestawu

Nr	Nazwa elementu	Ilość
1	Kompresor powietrza	1
2	Filtr powietrza	1
3	Odpowietrznik (przewód odpowietrzający)	1
4	Uszczelka gumowa	1
5	Instrukcja obsługi	1

⚠ IMPORTANT INFORMATION**STEPS BEFORE FIRST START-UP**

Before starting the compressor for the first time, it is essential to perform the following preparatory steps:

1. Shipping cap/oil filler

There is a plastic shipping cap on the front, upper part of the compressor that protects the oil filler hole.

- Remove the shipping cap
 - Install the correct oil cap (with vent) supplied in the kit.
-

2. Installing the breather/air filter

The kit includes a breather element (air filter).

- Screw it into the appropriate hole in the compressor head.
 - Make sure it is properly attached
-

3. Checking the oil level

The oil level should be checked through the sight glass (inspection window) located at the bottom of the compressor.

- Correct level: about halfway up the sight glass
 - If necessary, top up with air compressor oil.
-

4. Preparing air outputs

The controller is equipped with two air outputs:

- one controlled by a pressure regulator
- second – direct flow from the tank

Before starting:

- install a quick connector or plug at the outlet
 - use sealing tape (e.g. Teflon) to prevent air leaks
-

5. First start-up

- Run the compressor with no load connected
 - Leave the device running for a few minutes
 - Check if it works correctly
-

✓ NOTE:

Failure to follow the above steps may result in damage to the compressor or improper operation of the device.

1. INTRODUCTION

Before using or servicing the compressor, read this manual carefully.

The manual contains information on:

- safe operation,
- proper operation,
- device maintenance.

FAILURE TO FOLLOW THE RECOMMENDATIONS CONTAINED IN THE INSTRUCTIONS MAY LEAD TO:

- bodily injuries,
- property damage,
- loss of warranty.

Following these instructions will ensure longer and safer operation of the device.

2. SAFETY RULES**⚠ DANGER**

Imminent threat that could result in serious injury or death.

1. Risk of fire or explosion

- Do not spray flammable liquids in enclosed spaces
 - The engine and pressure switch may generate sparks during operation.
 - Sparks in contact with fuel vapors (e.g. gasoline) may cause ignition or explosion.
 - Only use the compressor in well-ventilated areas.
 - Do not smoke while working
 - Do not use the device near open flames or sparks.
 - Keep maximum distance from the spraying area
-

2. Chemical hazards (solvents)

- Substances such as trichloroethane and methylene chloride can react with aluminum

- This may cause an explosion when used with painting equipment.
 - When using these substances, use only stainless steel accessories.
-

3. Compressed air

- Do not inhale compressed air
 - The compressor is not intended for medical or respiratory use.
-

WARNING

Potential hazard that could result in serious injury or death.

1. Pressure tank

- It is forbidden to weld the compressor tank
 - This may weaken the structure and lead to an explosion.
 - Welding will void the warranty.
-

2. Working conditions

- Do not use the compressor outdoors in the rain.
 - Do not use on wet surfaces
 - There is a risk of electric shock
-

3. Automatic operation of the device

- The compressor can start automatically
 - Always turn off the device and disconnect the power supply before maintenance or service.
-

NOTE:

Always use personal protective equipment and follow safety rules when working with the device.

4. Working pressure

- Do not exceed the maximum operating pressure of pneumatic tools.
 - The compressor output pressure must be adjusted to the requirements of the connected tool.
-

5. Heating and moving elements

- High temperatures and moving parts are protected by a housing
 - Do not remove covers while the device is operating.
 - Wait for the compressor to cool down completely before servicing.
-

6. Painting work and toxic substances

- Before using paints and varnishes, read their instructions.
 - Use a protective mask (respirator) when spraying
 - Do not inhale vapors or sprays.
-

7. Eye protection

- Always wear safety glasses when working
 - Never direct the air stream or spray at people.
-

8. Valves and control elements

- It is forbidden to adjust the pressure switch and the safety valve.
 - These elements are factory set
 - Adjusting them will void the warranty.
-

ATTENTION

Potential hazard that could cause moderate injury or damage to the device

1. Condensate (water in the tank)

- Drain the water from the tank every day
 - This prevents corrosion and extends the life of the device.
-

2. Safety valve

- Regularly check the operation of the valve by opening it.
 - Clean the valve of any dirt
-

3. Ventilation

- Ensure adequate airflow around the device

- Minimum distance from walls: **30 cm**

4. Transporting the device

- Depressurize the tank before transporting.
- Secure the compressor against movement

5. Pipes and hoses

- Protect the power cord and air lines from damage
- Check their condition regularly
- If damaged, replace with a new one.

⚠ WARNING – SERVICE

Before performing maintenance or repairs:

- Disconnect the power
- Release all pressure from the tank
- Do not perform any work on the device under pressure.

⚠ ATTENTION – POWER SUPPLY

- Do not use extension cords with inappropriate parameters
- Improper extension cords can cause voltage drops and engine damage.
- Using inappropriate cables may result in voiding the warranty.

🔑 DEVICE IDENTIFICATION DATA

It is recommended that you record the following information:

- Model: _____
- Serial number: _____
- Purchase date: _____

Please keep this data for future use.

3. GENERAL DESCRIPTION

The DIAMANTO compressor is a modern piston device designed for high efficiency, reliability and ease of use. The device is characterized by:

- compact and compact design
- low weight and ease of transport
- simple operation
- high level of security
- relatively low noise level

The compressor can be used in:

- mechanical workshops
- service work
- painting and decorative works
- automation systems
- households and homesteads

4. GENERAL VIEW AND MAIN COMPONENTS

Description of elements (Fig. 1)

13. Compressor assembly (engine + pump)
14. Pressure switch
15. Air outlet valve
16. Pressure regulator
17. Manometer
18. Check valve
19. Drain valve (condensate)
20. Transport wheel
21. Discharge pipe
22. Air tank
23. Fan cover

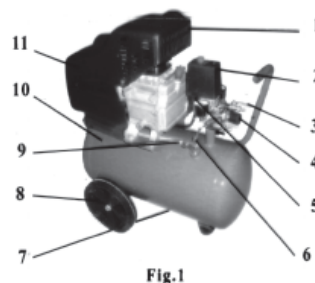

5. TECHNICAL PARAMETERS

Parameter	DKM024	DKM050
Engine power	2.5 HP	2.5 HP
Tension	230V / 50Hz	230V / 50Hz

Rotation speed	2850 rpm	2850 rpm
Efficiency	210 L/min	220 L/min
Maximum pressure	8.8 bar	8.8 bar
Tank capacity	24 L	50 L
Net weight	~26 kg	~35 kg

6. PREPARATION FOR START-UP

Before starting the compressor, the following conditions must be met:

1. Workplace

- The compressor should be placed in a clean, dry and well-ventilated place.

2. Power supply

- The supply voltage should be within $\pm 5\%$ of the rated value

3. Oil level

- Maintain the oil level within the range indicated on the sight glass.
- Do not allow operation with too low oil level

4. Oil selection

- Above 10°C: **SAE30 / L-DAB 100 grade oil**
- Below 10°C: **SAE10 / L-DAB 68 grade oil**

5. Initial start-up

- Open the air outlet valve
- Set the switch to the "ON" position
- Run the compressor without load for about **10 minutes**
- This ensures proper lubrication of components before normal operation.

7. OPERATION AND ADJUSTMENT

1. Automatic operation

- The compressor is controlled by a pressure switch
- The device switches off automatically when the maximum pressure is reached
- Restarts when pressure drops

2. Note on shutting down

- When the engine is turned off, the compressed air in the discharge line is automatically released
- This is a normal phenomenon and a condition for a proper restart.

3. Pressure regulation

- The output pressure is regulated by a regulator
- Adjust the pressure to the requirements of the connected tool

4. Maximum pressure adjustment

- Can be changed using the pressure switch adjustment screw
- **It is not recommended to adjust it yourself** (risk of damaging the device)

5. Stopping the device

- To stop the compressor, set the switch to the "OFF" position

Description of the regulatory elements (Fig. 2)

- Switch knob: **ON / OFF**
- Safety valve
- outlet valve (discharge valve)
- Adjusting screw
- Pressure regulator

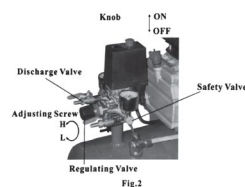

8. OPERATIONAL NOTES

Compliance with the following rules is essential for the safe and proper operation of the device:

1. Preparation before starting

- Before starting, install the air filter and breather hose.

2. Working under pressure

- It is forbidden to unscrew the components when the tank is under pressure.

3. Electrical components

- Do not disassemble electrical parts without first disconnecting the power supply.

4. Safety valve

- Do not adjust the safety valve unnecessarily
- Improper adjustment may lead to failure

5. Power conditions

- Do not use the compressor at too low or too high a voltage.

6. Power cables

- Do not use power cords longer than 5 m
- The cables must have the appropriate cross-section (according to the table below)

7. Turning off the device

- Do not disconnect the compressor from the power supply without first setting the switch to the "OFF" position

8. Pressure relief valve

- If the relief valve does not operate after the engine has been stopped, the cause must be rectified immediately.
- Failure to do so may result in engine damage.

9. Oil and cleanliness

- Keep the oil clean
- Check the oil level regularly

10. Disconnecting the power supply

- Before disconnecting from the mains:
 - turn off the device
 - open the air outlet valve

 **Table – recommended electrical protection**

Engine power	230V (cable)	Fuse	110–120V (wire)	Fuse
1 HP	1.5 mm ²	16 A	2.0 mm ²	20 A
1.5 HP	1.5 mm ²	16 A	2.5 mm ²	20 A
2 HP	1.5 mm ²	16 A	2.5 mm ²	20 A
2.5 HP	2.0 mm ²	20 A	2.5 mm ²	20 A

9. MAINTENANCE

Regular maintenance ensures long and trouble-free operation of the device.

1. First oil change

- Change the oil after the first **10 hours of operation**

2. Oil check

- Check the oil level every **20 hours of operation**
- Fill in if necessary

3. Condensate (water in the tank)

- Open the drain valve and drain the water every **60 hours of operation**

4. Periodic maintenance

- Clean regularly:
 - air filter
 - tank
- Control:
 - safety valve
 - manometer

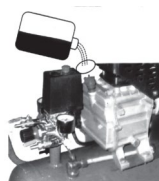
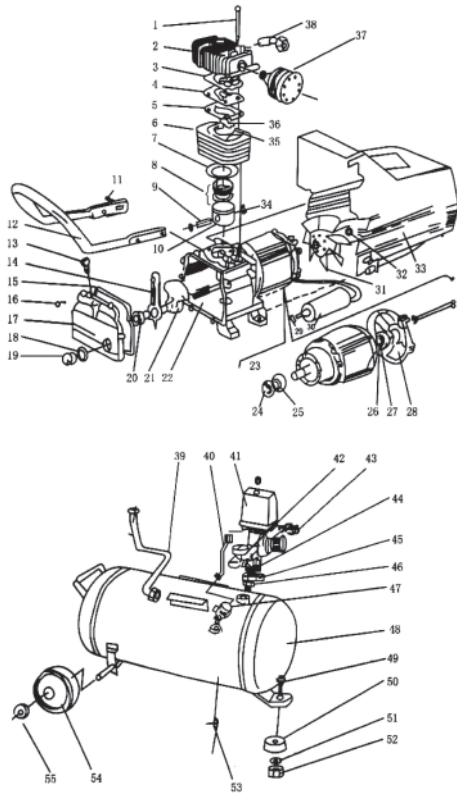

Fig.4

10. PROBLEM SOLVING

Problem	Possible causes	Solution
Engine won't start/runs slowly/overheats	1. No voltage or too low voltage 2. Power cable too thin or too long 3. Damaged pressure switch 4. Damaged motor 5. Compressor seizure	1. Check the electrical system 2. Replace the wire with the correct one 3. Repair or replace the circuit breaker 4. Repair or replace the motor 5. Check and repair the compressor
Compressor seizure (lockup)	1. Insufficient lubrication (lack of oil) 2. Damage or blockage of components due to contamination	Check the crankshaft, bearings, piston, rings and other components – replace if necessary
Strong vibrations/unusual noise	1. Loose components 2. Foreign body in the compressor 3. Piston hitting the valve 4. Component wear	1. Tighten connections 2. Remove debris 3. Replace gasket or components 4. Repair or replace parts
Low efficiency/pressure drop	1. Too low operating speed 2. Dirty air filter 3. Leaking safety valve 4. Leaking hoses 5. Damaged seal 6. Damaged valve (carbon deposits) 7. Worn piston or cylinder	1. Check operating parameters 2. Clean or replace the filter 3. Check and adjust the valve 4. Seal the system 5. Replace the seals 6. Clean or replace the valve 7. Repair or replace the components
Excessive oil consumption	1. Oil level too high 2. Blocked breather 3. Worn piston rings or cylinder	1. Maintain proper oil level 2. Clean breather 3. Repair or replace components

11. PARTS DIAGRAM



No.	Item name	Quantity	No.	Item name	Quantity
1	Cylinder	1	31	Wire	1
2	Piston	1	32	Screw	6
3	Seal	1	33	Pad	4
4	Valve	1	34	Screw	4
5	Cylinder head	1	35	Safety valve	1
6	Screw	4	36	Switch	1
7	Spacer element	1	37	Coupler	1
8	Stator	1	38	Regulator	1
9	Rotor	1	39	Air valve	1
10	Pan	1	40	Relief valve	1
11	sealing ring	2	41	Strain relief cable	1
12	Cover	1	42	Manometer	1
13	Fan	1	43	Manometer	1
14	Screw	4	44	Check valve	1
15	Cover	1	45	Relief knee	1
16	Crankshaft	1	46	Wire	1
17	Bolt	1	47	Cable connector	1
18	Vice	1	48	Cable connector	1
19	Oil valve	1	49	Plug	1
20	Case	1	50	handle	1
21	sealing ring	2	51	Tank	1
22	Oil sight glass	1	52	Drain valve	1
23	Connecting rod	1	53	Pad	2
24	Piston ring	1	54	Pad	2
25	Piston ring	1	55	Pad	2
26	Piston ring	1	56	Screw	4
27	Air filter	1	57	Screw	4
28	outlet pipe	1	58	Wheel	2
29	Crankcase	1	59	Nut	2
30	Cable nut	1			

12.Contents of the set

No.	Item name	Quantity
1	Air compressor	1
2	Air filter	1
3	Breather (vent pipe)	1
4	Rubber seal	1
5	User manual	1

⚠ WICHTIGE INFORMATIONEN**SCHRITTE VOR DER ERSTEN INBETRIEBNAHME**

Vor der ersten Inbetriebnahme des Kompressors müssen unbedingt folgende vorbereitende Schritte durchgeführt werden:

1. Transportverschluss/Öleinfüllöffnung

An der Vorderseite des Kompressors, oben, befindet sich ein Transportverschluss aus Kunststoff, der die Öleinfüllöffnung schützt.

- Entfernen Sie die Versandkappe.
- Montieren Sie den im Set enthaltenen, korrekten Öldeckel (mit Entlüftung).

2. Einbau des Entlüftungs-/Luftfilters

Das Set enthält ein Entlüftungselement (Luftfilter).

- Schrauben Sie es in die entsprechende Öffnung im Kompressorkopf.
- Stellen Sie sicher, dass es ordnungsgemäß befestigt ist.

3. Überprüfung des Ölstands

Der Ölstand sollte durch das Schauglas (Inspektionsfenster) an der Unterseite des Kompressors überprüft werden.

- Korrekter Wasserstand: etwa bis zur Hälfte des Schauglases
- Bei Bedarf mit Kompressoröl auffüllen.

4. Vorbereitung der Luftausgänge

Der Regler ist mit zwei Luftausgängen ausgestattet:

- einer wird von einem Druckregler gesteuert
- zweitens – direkter Zufluss aus dem Tank

Vor dem Start:

- Installieren Sie einen Schnellverbinder oder Stecker an der Steckdose.
- Verwenden Sie Dichtungsband (z. B. Teflon), um Luftlecks zu vermeiden.

5. Erste Inbetriebnahme

- Betreiben Sie den Kompressor ohne angeschlossene Last.
- Lassen Sie das Gerät einige Minuten lang laufen.
- Prüfen Sie, ob es richtig funktioniert.

✓ HINWEIS:

Werden die oben genannten Schritte nicht befolgt, kann dies zu Schäden am Kompressor oder zu Fehlfunktionen des Geräts führen.

1. EINLEITUNG

Lesen Sie diese Bedienungsanleitung sorgfältig durch, bevor Sie den Kompressor benutzen oder warten.

Das Handbuch enthält Informationen zu:

- sicherer Betrieb,
- ordnungsgemäßer Betrieb,
- Gerätewartung.

DIE NICHTBEFOLGUNG DER IN DEN ANWEISUNGEN ENTHALTENEN EMPFEHLUNGEN KANN ZU FOLGENDEM FÜHREN:

- Körperverletzungen,
- Sachschaden,
- Verlust der Garantie.

Die Einhaltung dieser Anweisungen gewährleistet einen längeren und sichereren Betrieb des Geräts.

2. SICHERHEITSREGELN**⚠ GEFAHR**

Unmittelbare Gefahr, die zu schweren Verletzungen oder zum Tod führen könnte.

1. Brand- oder Explosionsgefahr

- Brennbare Flüssigkeiten dürfen nicht in geschlossenen Räumen versprüht werden.
- Der Motor und der Druckschalter können während des Betriebs Funken erzeugen.
- Funken, die mit Kraftstoffdämpfen (z. B. Benzin) in Kontakt kommen, können eine Entzündung oder Explosion verursachen.
- Verwenden Sie den Kompressor nur in gut belüfteten Bereichen.
- Rauchen Sie nicht während der Arbeit.
- Das Gerät darf nicht in der Nähe von offenen Flammen oder Funken verwendet werden.

- Halten Sie maximalen Abstand zum Sprühbereich ein.
-

2. Chemische Gefahren (Lösungsmittel)

- Substanzen wie Trichlorethan und Methylenchlorid können mit Aluminium reagieren.
 - Bei Verwendung mit Malergeräten kann dies zu einer Explosion führen.
 - Verwenden Sie bei der Verwendung dieser Substanzen ausschließlich Zubehör aus Edelstahl.
-

3. Druckluft

- Druckluft nicht einatmen
 - Der Kompressor ist nicht für medizinische oder respiratorische Zwecke bestimmt.
-

WARNUNG

Potenzielle Gefahr, die zu schweren Verletzungen oder zum Tod führen kann.

1. Druckbehälter

- Das Schweißen des Kompressortanks ist verboten.
 - Dies könnte die Struktur schwächen und zu einer Explosion führen.
 - Durch das Schweißen erlischt die Garantie.
-

2. Arbeitsbedingungen

- Der Kompressor darf nicht im Freien bei Regen verwendet werden.
 - Nicht auf nassen Oberflächen verwenden
 - Es besteht die Gefahr eines Stromschlags.
-

3. Automatischer Betrieb des Geräts

- Der Kompressor kann automatisch starten
 - Vor Wartungs- oder Servicearbeiten schalten Sie das Gerät immer aus und trennen Sie die Stromversorgung.
-

HINWEIS:

Tragen Sie beim Umgang mit dem Gerät stets persönliche Schutzausrüstung und beachten Sie die Sicherheitsregeln.

4. Betriebsdruck

- Der maximale Betriebsdruck von Druckluftwerkzeugen darf nicht überschritten werden.
 - Der Ausgangsdruck des Kompressors muss an die Anforderungen des angeschlossenen Werkzeugs angepasst werden.
-

5. Heiz- und Bewegungselemente

- Hohe Temperaturen und bewegliche Teile werden durch ein Gehäuse geschützt.
 - Die Abdeckungen dürfen nicht entfernt werden, während das Gerät in Betrieb ist.
 - Warten Sie, bis der Kompressor vollständig abgekühlt ist, bevor Sie Wartungsarbeiten durchführen.
-

6. Malerarbeiten und giftige Substanzen

- Lesen Sie vor der Verwendung von Farben und Lacken deren Gebrauchsanweisung.
 - Beim Sprühen eine Schutzmaske (Atemschutzgerät) tragen.
 - Dämpfe oder Sprays nicht einatmen.
-

7. Augenschutz

- Tragen Sie beim Arbeiten immer eine Schutzbrille.
 - Richten Sie den Luftstrom oder Sprühnebel niemals auf Personen.
-

8. Ventile und Steuerelemente

- Es ist verboten, den Druckschalter und das Sicherheitsventil zu verstellen.
 - Diese Elemente sind werkseitig eingestellt.
 - Durch eine Veränderung erlischt die Garantie.
-

ACHTUNG

Potenzielle Gefahr, die zu mittelschweren Verletzungen oder Schäden am Gerät führen könnte.

1. Kondenswasser (Wasser im Tank)

- Das Wasser aus dem Tank täglich ablassen
- Dadurch wird Korrosion verhindert und die Lebensdauer des Geräts verlängert.

2. Sicherheitsventil

- Die Funktion des Ventils sollte regelmäßig durch Öffnen überprüft werden.
- Reinigen Sie das Ventil von jeglichem Schmutz.

3. Belüftung

- Sorgen Sie für ausreichende Luftzirkulation um das Gerät herum.
- Mindestabstand zu Wänden: **30 cm**

4. Transport des Geräts

- Vor dem Transport den Tank drucklos machen.
- Sichern Sie den Kompressor gegen Bewegungen.

5. Rohre und Schläuche

- Schützen Sie das Netzkabel und die Luftleitungen vor Beschädigungen.
- Überprüfen Sie regelmäßig ihren Zustand.
- Bei Beschädigung durch ein neues Exemplar ersetzen.

⚠ **WARNUNG – SERVICE**

Vor der Durchführung von Wartungs- oder Reparaturarbeiten:

- Stromzufuhr unterbrechen
- Den gesamten Druck aus dem Tank ablassen
- Arbeiten am Gerät dürfen nicht unter Druck durchgeführt werden.

⚠ **ACHTUNG – NETZTEIL**

- Verwenden Sie keine Verlängerungskabel mit ungeeigneten Parametern.
- Ungeeignete Verlängerungskabel können Spannungsabfälle und Motorschäden verursachen.
- Die Verwendung ungeeigneter Kabel kann zum Verlust der Garantieansprüche führen.

♦ **GERÄTEIDENTIFIZIERUNGSDATEN**

Es wird empfohlen, folgende Informationen zu erfassen:

- Modell: _____
- Seriennummer: _____
- Kaufdatum: _____

Bitte bewahren Sie diese Daten für die zukünftige Verwendung auf.

3. ALLGEMEINE BESCHREIBUNG

Der DIAMANTO-Kompressor ist ein modernes Kolbengerät, das auf hohe Effizienz, Zuverlässigkeit und Benutzerfreundlichkeit ausgelegt ist.

Das Gerät zeichnet sich durch Folgendes aus:

- kompaktes und kompaktes Design
- geringes Gewicht und einfacher Transport
- einfache Bedienung
- hohes Sicherheitsniveau
- relativ niedriger Geräuschpegel

Der Kompressor kann eingesetzt werden in:

- mechanische Werkstätten
- Dienstleistungsarbeiten
- Malerei und dekorative Arbeiten
- Automatisierungssysteme
- Haushalte und Gehöfte

4. ALLGEMEINE ANSICHT UND HAUPTKOMPONENTEN

Beschreibung der Elemente (Abb. 1)

24. Kompressoreinheit (Motor + Pumpe)
25. Druckschalter
26. Luftauslassventil
27. Druckregler
28. Manometer
29. Rückschlagventil
30. Ablassventil (Kondensat)
31. Transportrad
32. Abflussrohr
33. Lufttank
34. Lüfterabdeckung

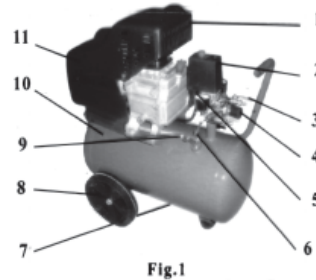

Fig.1

5. TECHNISCHE PARAMETER

Parameter	DKM024	DKM050
Motorleistung	2,5 PS	2,5 PS
Spannung	230 V / 50 Hz	230 V / 50 Hz
Drehzahl	2850 U/min	2850 U/min
Effizienz	210 l/min	220 l/min
Maximaler Druck	8,8 bar	8,8 bar
Tankkapazität	24 l	50 L
Nettogewicht	ca. 26 kg	ca. 35 kg

6. VORBEREITUNG FÜR DEN START

Vor Inbetriebnahme des Kompressors müssen folgende Bedingungen erfüllt sein:

1. Arbeitsplatz

- Der Kompressor sollte an einem sauberen, trockenen und gut belüfteten Ort aufgestellt werden.

2. Stromversorgung

- Die Versorgungsspannung sollte innerhalb von $\pm 5\%$ des Nennwerts liegen.

3. Ölstand

- Halten Sie den Ölstand innerhalb des im Schauglas angezeigten Bereichs.
- Betrieb bei zu niedrigem Ölstand nicht zulassen.

4. Ölauswahl

- Über 10 °C: Öl der Spezifikation **SAE 30 / L-DAB 100**
- Unter 10 °C: Öl der Spezifikation **SAE 10 / L-DAB 68**

5. Erste Inbetriebnahme

- Öffnen Sie das Luftauslassventil
- Stellen Sie den Schalter auf die Position "EIN".
- Lassen Sie den Kompressor etwa **10 Minuten lang ohne Last laufen**.
- Dies gewährleistet die ordnungsgemäße Schmierung der Komponenten vor dem normalen Betrieb.

7. BEDIENUNG UND EINSTELLUNG

1. Automatischer Betrieb

- Der Kompressor wird über einen Druckschalter gesteuert.
- Das Gerät schaltet sich automatisch ab, sobald der maximale Druck erreicht ist.
- Startet neu, wenn der Druck sinkt

2. Hinweis zum Herunterfahren

- Wenn der Motor abgestellt wird, wird die Druckluft in der Druckleitung automatisch abgelassen.
- Dies ist ein normales Phänomen und eine Voraussetzung für einen ordnungsgemäßen Neustart.

3. Druckregulierung

- Der Ausgangsdruck wird durch einen Regler geregelt.
- Passen Sie den Druck den Anforderungen des angeschlossenen Werkzeugs an.

4. Einstellung des maximalen Drucks

- Kann mithilfe der Einstellschraube des Druckschalters geändert werden.
- **Es wird nicht empfohlen, die Einstellung selbst vorzunehmen** (Beschädigungsgefahr für das Gerät).

5. Das Gerät anhalten

- Um den Kompressor abzuschalten, stellen Sie den Schalter auf die Position „AUS“.

Beschreibung der regulatorischen Elemente (Abb. 2)

- Schalterknopf: **EIN / AUS**
- Sicherheitsventil
- Auslassventil (Auslass) Ventil)
- Einstellschraube
- Druckregler

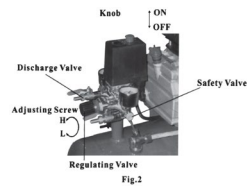

8. Betriebshinweise

Die Einhaltung der folgenden Regeln ist für den sicheren und ordnungsgemäßen Betrieb des Geräts unerlässlich:

1. Vorbereitung vor dem Start

- Vor dem Starten den Luftfilter und den Entlüftungsschlauch einbauen.

2. Arbeiten unter Druck

- Es ist verboten, die Bauteile abzuschrauben, solange der Tank unter Druck steht.

3. Elektrische Komponenten

- Elektrische Bauteile dürfen nicht demontiert werden, ohne vorher die Stromversorgung zu unterbrechen.

4. Sicherheitsventil

- Das Sicherheitsventil darf nicht unnötig verstellt werden.
- Eine unsachgemäße Einstellung kann zum Versagen führen.

5. Stromversorgungsbedingungen

- Der Kompressor darf nicht mit zu niedriger oder zu hoher Spannung betrieben werden.

6. Stromkabel

- Verwenden Sie keine Netzkabel, die länger als 5 m sind.
- Die Kabel müssen den entsprechenden Querschnitt aufweisen (gemäß der untenstehenden Tabelle).

7. Das Gerät ausschalten

- Trennen Sie den Kompressor nicht von der Stromversorgung, ohne vorher den Schalter auf die Position „AUS“ zu stellen.

8. Druckbegrenzungsventil

- Funktioniert das Überdruckventil nach dem Abstellen des Motors nicht, muss die Ursache unverzüglich behoben werden.
- Wird dies nicht beachtet, kann es zu Motorschäden kommen.

9. Öl und Sauberkeit

- Halten Sie das Öl sauber
- Ölstand regelmäßig prüfen

10. Trennen der Stromversorgung

- Vor dem Trennen vom Stromnetz:
 - Schalten Sie das Gerät aus.
 - Öffnen Sie das Luftauslassventil

Tabelle – empfohlener elektrischer Schutz

Motorleistung	230 V (Kabel)	Sicherung	110–120 V (Draht)	Sicherung
1 PS	1,5 mm ²	16 A	2,0 mm ²	20 A
1,5 PS	1,5 mm ²	16 A	2,5 mm ²	20 A
2 PS	1,5 mm ²	16 A	2,5 mm ²	20 A
2,5 PS	2,0 mm ²	20 A	2,5 mm ²	20 A

9. Wartung

Regelmäßige Wartung gewährleistet einen langen und störungsfreien Betrieb des Geräts.

1. Erster Ölwechsel

- Wechseln Sie das Öl nach den ersten **10 Betriebsstunden**.

2. Ölstand prüfen

- Den Ölstand alle **20 Betriebsstunden prüfen**.
- Füllen Sie das Formular gegebenenfalls aus.

3. Kondenswasser (Wasser im Tank)

- Öffnen Sie das Ablassventil und lassen Sie das Wasser alle **60 Betriebsstunden ab**.

4. Regelmäßige Wartung

- Regelmäßig reinigen:
 - Luftfilter
 - Tank
- Kontrolle:
 - Sicherheitsventil
 - Manometer

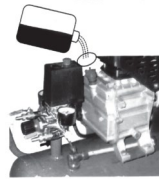
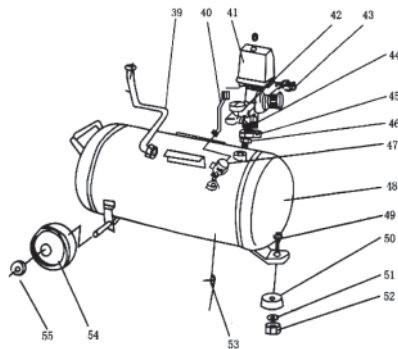
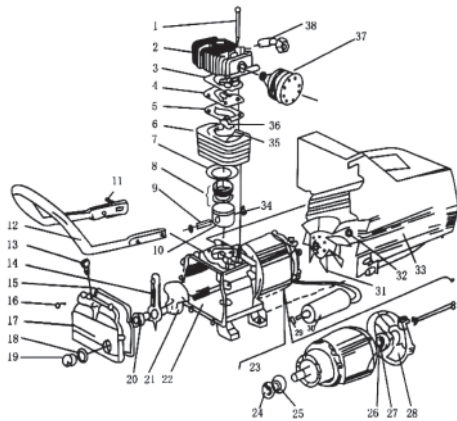

Fig.4

10. Problemlösung

Problem	Mögliche Ursachen	Lösung
Motor springt nicht an/läuft langsam/überhitzt	1. Keine oder zu niedrige Spannung 2. Stromkabel zu dünn oder zu lang 3. Beschädigter Druckschalter 4. Beschädigter Motor 5. Kompressor blockiert	1. Elektrische Anlage prüfen. 2. Kabel durch das richtige ersetzen. 3. Leitungsschutzschalter reparieren oder ersetzen. 4. Motor reparieren oder ersetzen. 5. Kompressor prüfen und reparieren.
Kompressorblockierung	1. Unzureichende Schmierung (Ölmangel) 2. Beschädigung oder Verstopfung von Bauteilen durch Verunreinigungen	Überprüfen Sie Kurbelwelle, Lager, Kolben, Kolbenringe und andere Bauteile – tauschen Sie diese gegebenenfalls aus.
Starke Vibrationen/ungewöhnliche Geräusche	1. Lose Bauteile 2. Fremdkörper im Kompressor 3. Kolben schlägt gegen das Ventil 4. Bauteilverschleiß	1. Verbindungen festziehen 2. Ablagerungen entfernen 3. Dichtung oder Bauteile ersetzen 4. Teile reparieren oder ersetzen
Geringer Wirkungsgrad/Druckabfall	1. Zu niedrige Betriebsdrehzahl 2. Verschmutzter Luftfilter 3. Undichtiges Sicherheitsventil 4. Undichte Schläuche 5. Beschädigte Dichtung 6. Beschädigtes Ventil (Kohlenablagerungen) 7. Verschleiß an Kolben oder Zylinder	1. Betriebsparameter prüfen 2. Filter reinigen oder austauschen 3. Ventil prüfen und einstellen 4. System abdichten 5. Dichtungen austauschen 6. Ventil reinigen oder austauschen 7. Bauteile reparieren oder austauschen
übermäßiger Ölverbrauch	1. Ölstand zu hoch 2. Kurbelgehäuseentlüftung verstopft 3. Kolbenringe oder Zylinder verschlissen	1. Korrekten Ölstand sicherstellen. 2. Entlüftung reinigen. 3. Bauteile reparieren oder austauschen.

11. Teileübersicht



NEIN.	Artikelname	Menge	NEIN.	Artikelname	Menge
1	Zylinder	1	31	Draht	1
2	Kolben	1	32	Schrauben	6
3	Siegel	1	33	Unterlage	4
4	Ventil	1	34	Schrauben	4
5	Zylinderkopf	1	35	Sicherheitsventil	1
6	Schrauben	4	36	Schalten	1
7	Abstandselement	1	37	Kupplung	1
8	Stator	1	38	Regler	1
9	Rotor	1	39	Luftventil	1
10	Pfanne	1	40	Überdruckventil	1
11	Dichtungsring	2	41	Zugentlastungskabel	1
12	Abdeckung	1	42	Manometer	1
13	Lüfter	1	43	Manometer	1
14	Schrauben	4	44	Rückschlagventil	1
15	Abdeckung	1	45	Knieentlastung	1
16	Kurbelwelle	1	46	Draht	1
17	Bolzen	1	47	Kabelanschluss	1
18	Vize	1	48	Kabelanschluss	1
19	Ölventil	1	49	Stecker	1
20	Fall	1	50	handhaben	1
21	Dichtungsring	2	51	Tank	1
22	Ölschauglas	1	52	Ablassventil	1
23	Pleuelstange	1	53	Unterlage	2
24	Kolbenring	1	54	Unterlage	2
25	Kolbenring	1	55	Unterlage	2
26	Kolbenring	1	56	Schrauben	4
27	Luftfilter	1	57	Schrauben	4

28	Auslassrohr	1	58	Rad	2
29	Kurbelgehäuse	1	59	Nuss	2
30	Kabelmutter	1			

12. Inhalt des Sets

NEIN.	Artikelname	Menge
1	Luftkompressor	1
2	Luftfilter	1
3	Entlüftungsrohr	1
4	Gummidichtung	1
5	Benutzerhandbuch	1

⚠ DÔLEŽITÉ INFORMÁCIE**KROKY PRED PRVÝM SPUSTENÍM**

Pred prvým spustením kompresora je nevyhnutné vykonať nasledujúce prípravné kroky:

1. Prepravný uzáver/plniaci otvor oleja

Na prednej hornej časti kompresora sa nachádza plastový prepravný uzáver, ktorý chráni otvor na plnenie oleja.

- Odstráňte prepravný kryt
- Nainštalujte správny uzáver oleja (s odvodušňovacím otvorom), ktorý je súčasťou súpravy.

2. Inštalácia odvodušňovacieho/vzduchového filtra

Súprava obsahuje odvodušňovací prvok (vzduchový filter).

- Zaskrutkujte ho do príslušného otvoru v hlave kompresora.
- Uistite sa, že je správne pripevnený

3. Kontrola hladiny oleja

Hladinu oleja by ste mali kontrolovať cez kontrolné okienko umiestnené v spodnej časti kompresora.

- Správna úroveň: približne v polovici priezoru
- V prípade potreby doplňte olej do vzduchového kompresora.

4. Príprava vzduchových výstupov

Regulátor je vybavený dvoma vzduchovými výstupmi:

- jeden ovládaný regulátorom tlaku
- druhý – priamy tok z nádrže

Pred začatím:

- nainštalujte rýchlospojku alebo zástrčku do zásuvky
- použite tesniacu pásku (napr. teflónovú), aby ste zabránili úniku vzduchu

5. Prvé spustenie

- Spustite kompresor bez pripojenej záťaže
- Nechajte zariadenie bežať niekoľko minút
- Skontrolujte, či to funguje správne

✓ POZNÁMKA:

Nedodržanie vyššie uvedených krokov môže viesť k poškodeniu kompresora alebo nesprávnej prevádzke zariadenia.

1. ÚVOD

Pred použitím alebo servisom kompresora si pozorne prečítajte tento návod.

Manuál obsahuje informácie o:

- bezpečná prevádzka,
- správna prevádzka,
- údržba zariadenia.

NEDODRŽANIE ODPORÚČANÍ UVEDENÝCH V POKYNOCH MÔŽE VIESŤ K:

- telesné zranenia,
- poškodenie majetku,
- strata záruky.

Dodržiavanie týchto pokynov zabezpečí dlhšiu a bezpečnejšiu prevádzku zariadenia.

2. BEZPEČNOSTNÉ PRAVIDLÁ**⚠ NEBEZPEČENSTVO**

Bezprostredná hrozba, ktorá by mohla viesť k vážnemu zraneniu alebo smrti.

1. Riziko požiaru alebo výbuchu

- Nestriekajte horľavé kvapaliny v uzavretých priestoroch
- Motor a tlakový spínač môžu počas prevádzky generovať iskry.
- Iskry pri kontakte s parami paliva (napr. benzínu) môžu spôsobiť vznietenie alebo výbuch.
- Kompresor používajte iba v dobre vetraných priestoroch.
- Nefajčite počas práce
- Nepoužívajte zariadenie v blízkosti otvoreného ohňa alebo iskiek.
- Dodržujte maximálnu vzdialenosť od miesta postreku

2. Chemické nebezpečenstvá (rozpúšťadlá)

- Látky ako trichlórétán a metylénchlorid môžu reagovať s hliníkom

- Pri použití s lakovacím zariadením to môže spôsobiť výbuch.
- Pri použití týchto látok používajte iba príslušenstvo z nehrdzavejúcej ocele.

3. Stlačený vzduch

- Nevdychujte stlačený vzduch
- Kompresor nie je určený na lekárske ani respiračné použitie.

UPOZORNENIE

Potenciálne nebezpečenstvo, ktoré by mohlo viesť k vážnemu zraneniu alebo smrti.

1. Tlaková nádoba

- Zváranie kompresorovej nádrže je zakázané.
- To môže oslabiť konštrukciu a viesť k výbuchu.
- Zváranie ruší platnosť záruky.

2. Pracovné podmienky

- Nepoužívajte kompresor vonku v daždi.
- Nepoužívajte na mokrých povrchoch
- Hrozí riziko úrazu elektrickým prúdom

3. Automatická prevádzka zariadenia

- Kompresor sa môže spustiť automaticky
- Pred údržbou alebo servisom vždy vypnite zariadenie a odpojte ho od napájania.

POZNÁMKA:

Pri práci so zariadením vždy používajte osobné ochranné prostriedky a dodržiavajte bezpečnostné predpisy.

4. Prevádzkový tlak

- Neprekračujte maximálny prevádzkový tlak pneumatického náradia.
- Výstupný tlak kompresora musí byť nastavený podľa požiadaviek pripojeného nástroja.

5. Vykurovacie a pohyblivé prvky

- Vysoké teploty a pohyblivé časti sú chránené krytom
- Neodstraňujte kryty, kým je zariadenie v prevádzke.
- Pred servisom počkajte, kým kompresor úplne vychladne.

6. Maliarske práce a toxické látky

- Pred použitím farieb a lakov si prečítajte ich pokyny.
- Pri striekaní používajte ochrannú masku (respirátor)
- Nevdychujte výpary ani spreje.

7. Ochrana očí

- Pri práci vždy noste ochranné okuliare
- Nikdy nesmerujte prúd vzduchu ani nestriekajte na ľudí.

8. Ventily a ovládacie prvky

- Je zakázané nastavovať tlakový spínač a poistný ventil.
- Tieto prvky sú nastavené z výroby
- Ich úpravou sa zruší platnosť záruky.

POZOR

Potenciálne nebezpečenstvo, ktoré by mohlo spôsobiť stredne ťažké zranenie alebo poškodenie zariadenia

1. Kondenzát (voda v nádrži)

- Každý deň vypúšťajte vodu z nádrže
- Tým sa zabráni korózii a predlžuje sa životnosť zariadenia.

2. Poistný ventil

- Pravidelne kontrolujte funkciu ventilu jeho otvorením.
- Vyčistite ventil od akýchkoľvek nečistôt

3. Vetrание

- Zabezpečte dostatočné prúdenie vzduchu okolo zariadenia
- Minimálna vzdialenosť od stien: **30 cm**

4. Preprava zariadenia

- Pred prepravou odtlačte nádrž.
- Zaisťujte kompresor proti pohybu

5. Potrubia a hadice

- Chráňte napájací kábel a vzduchové potrubia pred poškodením
- Pravidelne kontrolujte ich stav
- Ak je poškodený, vymeňte ho za nový.

⚠ UPOZORNENIE – SERVIS

Pred vykonaním údržby alebo opráv:

- Odpojte napájanie
- Uvoľnite všetok tlak z nádrže
- Na zariadení nevykonávajte žiadne práce pod tlakom.

⚠ POZOR – NAPÁJANIE

- Nepoužívajte predĺžovacie káble s nevhodnými parametrami
- Nesprávne predĺžovacie káble môžu spôsobiť pokles napätia a poškodenie motora.
- Použitie nevhodných káblov môže viesť k strate záruky.

➡ ÚDAJE IDENTIFIKÁCIE ZARIADENIA

Odporúča sa zaznamenať si nasledujúce informácie:

- Model: _____
- Sériové číslo: _____
- Dátum nákupu: _____

Uchovajte si tieto údaje pre budúce použitie.

3. VŠEOBECNÝ POPIS

Kompresor DIAMANTO je moderné piestové zariadenie navrhnuté pre vysokú účinnosť, spoľahlivosť a jednoduché používanie.

Zariadenie sa vyznačuje:

- kompaktný a kompaktný dizajn
- nízka hmotnosť a jednoduchá preprava
- jednoduchá obsluha
- vysoká úroveň bezpečnosti
- relatívne nízka hladina hluku

Kompresor je možné použiť v:

- mechanické dielne
- servisné práce
- maliarske a dekoračné práce
- automatizačné systémy
- domácnosti a usadlosti

4. CELKOVÝ POHĽAD A HLAVNÉ KOMPONENTY

Popis prvkov (obr. 1)

35. Zostava kompresora (motor + čerpadlo)
36. Tlakový spínač
37. Výpustný ventil vzduchu
38. Regulátor tlaku
39. Manometer
40. Spätný ventil
41. Vypúšťací ventil (kondenzát)
42. Transportné koleso
43. Výtlačné potrubie
44. Vzduchová nádrž
45. Kryt ventilátora

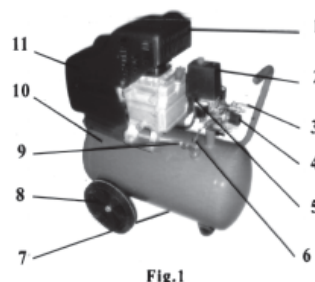

Fig.1

5. TECHNICKÉ PARAMETRE

Parameter	DKM024	DKM050
-----------	--------	--------

Výkon motora	2,5 koní	2,5 koní
Napätie	230 V / 50 Hz	230 V / 50 Hz
Rýchlosť otáčania	2850 ot./min.	2850 ot./min.
Efektívnosť	210 l/min	220 l/min
Maximálny tlak	8,8 baru	8,8 baru
Objem nádrže	24 l	50 l
Čistá hmotnosť	~26 kg	~35 kg

6. PRÍPRAVA NA UVEDENIE DO PREVÁDZKY

Pred spustením kompresora musia byť splnené nasledujúce podmienky:

1. Pracovisko

- Kompresor by mal byť umiestnený na čistom, suchom a dobre vetranom mieste.

2. Napájanie

- Napájacie napätie by malo byť v rozmedzí ± 5 % menovitej hodnoty

3. Hladina oleja

- Udržiavajte hladinu oleja v rozsahu uvedenom na kontrolnom okienku.
- Nedovoľte prevádzku s príliš nízkou hladinou oleja

4. Výber oleja

- Nad 10 °C: olej triedy **SAE30 / L-DAB 100**
- Pod 10 °C: olej triedy **SAE10 / L-DAB 68**

5. Prvé uvedenie do prevádzky

- Otvorte ventil na výstup vzduchu
- Prepňte prepínač do polohy „ON“
- Nechajte kompresor bežať bez záťaže približne **10 minút**
- Tým sa zabezpečí správne mazanie komponentov pred bežnou prevádzkou.

7. PREVÁDZKA A NASTAVENIE

1. Automatická prevádzka

- Kompresor je ovládaný tlakovým spínačom
- Zariadenie sa automaticky vypne, keď sa dosiahne maximálny tlak
- Reštartuje sa pri poklese tlaku

2. Poznámka k vypínaniu

- Po vypnutí motora sa stlačený vzduch vo výtlačnom potrubí automaticky uvoľní
- Toto je normálny jav a podmienka pre správny reštart.

3. Regulácia tlaku

- Výstupný tlak je regulovaný regulátorom
- Upravte tlak podľa požiadaviek pripojeného nástroja

4. Nastavenie maximálneho tlaku

- Dá sa zmeniť pomocou nastavovacej skrutky tlakového spínača
- **Neodporúča sa nastavovať si ho svojpomocne** (riziko poškodenia zariadenia).

5. Zastavenie zariadenia

- Ak chcete kompresor zastaviť, prepňte spínač do polohy „OFF“ (VYPNUTÉ).

Popis regulačných prvkov (obr. 2)

- Prepínač: **ZAP / VYP**
- Poistný ventil
- výstupný ventil (výtlačný) ventil)
- Nastavovacia skrutka
- Regulátor tlaku

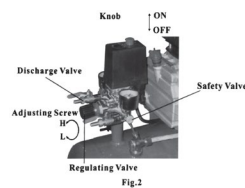

8. PREVÁDZKOVÉ POZNÁMKY

Dodržiavanie nasledujúcich pravidiel je nevyhnutné pre bezpečnú a správnu prevádzku zariadenia:

1. Príprava pred začiatkom

- Pred spustením nainštalujte vzduchový filter a odvodušňovací hadicu.

2. Práca pod tlakom

- Je zakázané odskrutkovať komponenty, keď je nádrž pod tlakom.

3. Elektrické komponenty

- Nerozoberajte elektrické časti bez toho, aby ste najprv odpojili napájanie.

4. Poistný ventil

- Nenastavujte poistný ventil zbytočne
- Nesprávne nastavenie môže viesť k poruche

5. Podmienky napájania

- Nepoužívajte kompresor pri príliš nízkom alebo príliš vysokom napätí.

6. Napájacie káble

- Nepoužívajte napájacie káble dlhšie ako 5 m
- Káble musia mať príslušný prierez (podľa tabuľky nižšie)

7. Vypnutie zariadenia

- Neodpájajte kompresor od napájania bez toho, aby ste najprv prepili vypínač do polohy „VYPNUTÉ“.

8. Pretlakový ventil

- Ak poistný ventil po zastavení motora nefunguje, je potrebné okamžite odstrániť príčinu.
- Ak tak neurobíte, môže to viesť k poškodeniu motora.

9. Olej a čistota

- Udržujte olej čistý
- Pravidelne kontrolujte hladinu oleja

10. Odpojenie napájania

- Pred odpojením od elektrickej siete:
 - vypnite zariadenie
 - otvorte ventil na výstup vzduchu

Stôl – odporúčaná elektrická ochrana

Výkon motora	230 V (kábel)	Poistka	110–120 V (drôt)	Poistka
1 HP	1,5 mm ²	16 A	2,0 mm ²	20 A
1,5 koní	1,5 mm ²	16 A	2,5 mm ²	20 A
2 HP	1,5 mm ²	16 A	2,5 mm ²	20 A
2,5 koní	2,0 mm ²	20 A	2,5 mm ²	20 A

9. ÚDRŽBA

Pravidelná údržba zaisťuje dlhú a bezproblémovú prevádzku zariadenia.

1. Prvá výmena oleja

- Vymeňte olej po prvých **10 hodinách prevádzky**

2. Kontrola oleja

- Skontrolujte hladinu oleja každých **20 hodín prevádzky**
- V prípade potreby vyplňte

3. Kondenzát (voda v nádrži)

- Otvorte vypúšťací ventil a vypustite vodu každých **60 hodín prevádzky**
-

4. Pravidelná údržba

- Pravidelne čistite:
 - vzduchový filter
 - nádrž
- Ovládanie:
 - poistný ventil
 - manometer

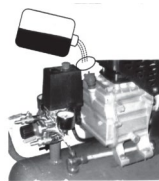
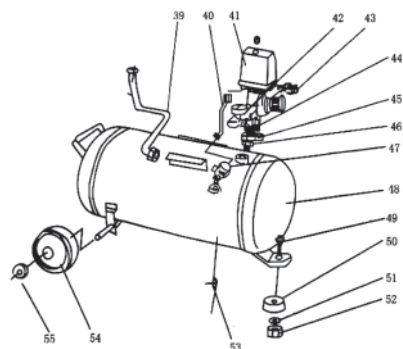
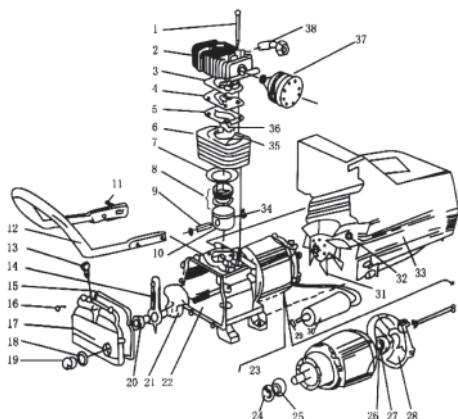

Fig.4

10. RIEŠENIE PROBLÉMOV

Problém	Možné príčiny	Riešenie
Motor nenašartuje/beží pomaly/prehrieva sa	1. Žiadne napätie alebo príliš nízke napätie 2. Príliš tenký alebo príliš dlhý napájací kábel 3. Poškodený tlakový spínač 4. Poškodený motor 5. Zaseknutie kompresora	1. Skontrolujte elektrický systém 2. Vymeňte kábel za správny 3. Opravte alebo vymeňte istič 4. Opravte alebo vymeňte motor 5. Skontrolujte a opravte kompresor
Zaseknutie kompresora	1. Nedostatočné mazanie (nedostatok oleja) 2. Poškodenie alebo zablokovanie komponentov v dôsledku kontaminácie	Skontrolujte kľukový hriadeľ, ložiská, piest, krúžky a ďalšie komponenty – v prípade potreby ich vymeňte
Silné vibrácie/nezvyčajný hluk	1. Uvoľnené komponenty 2. Cudzie teleso v kompresore 3. Piest naráža na ventil 4. Opatrebovanie komponentov	1. Uťahnite spoje 2. Odstráňte nečistoty 3. Vymeňte tesnenie alebo komponenty 4. Opravte alebo vymeňte diely
Nízka účinnosť/pokles tlaku	1. Príliš nízka prevádzková rýchlosť 2. Znečistený vzduchový filter 3. Netesný poistný ventil 4. Netesné hadice 5. Poškodené tesnenie 6. Poškodený ventil (usadeniny uhlíka) 7. Opatrebovaný piest alebo valec	1. Skontrolujte prevádzkové parametre 2. Vyčistite alebo vymeňte filter 3. Skontrolujte a nastavte ventil 4. Utesnite systém 5. Vymeňte tesnenia 6. Vyčistite alebo vymeňte ventil 7. Opravte alebo vymeňte komponenty
Nadmerná spotreba oleja	1. Príliš vysoká hladina oleja 2. Zablokovaný odvzdušňovač 3. Opatrebované piestne krúžky alebo valec	1. Udržujte správnu hladinu oleja 2. Vyčistite odvzdušňovač 3. Opravte alebo vymeňte komponenty

11. SCHÉMA SÚČIASTOK



Nie.	Názov položky	Množstvo	Nie.	Názov položky	Množstvo
1	Valec	1	31	Drôt	1
2	Piest	1	32	Skrutka	6
3	Pečať	1	33	Podložka	4
4	Ventil	1	34	Skrutka	4
5	Hlava valcov	1	35	Poistný ventil	1
6	Skrutka	4	36	Prepínač	1
7	Dištančný prvok	1	37	Spojka	1
8	Stator	1	38	Regulátor	1
9	Rotor	1	39	Vzduchový ventil	1
10	Panvica	1	40	Poistný ventil	1
11	tesniaci krúžok	2	41	Kábel na odľahčenie ťahu	1
12	Obal	1	42	Manometer	1
13	Ventilátor	1	43	Manometer	1
14	Skrutka	4	44	Spätný ventil	1
15	Obal	1	45	Odľahčovacie koleno	1
16	Kľukový hriadel'	1	46	Drôt	1
17	Skrutka	1	47	Káblový konektor	1
18 rokov	Zverák	1	48	Káblový konektor	1
19	Olejový ventil	1	49	Zástrčka	1
20	Prípad	1	50	rukoväť	1
21	tesniaci krúžok	2	51	Nádrž	1
22	Priezor oleja	1	52	Vypúšťací ventil	1
23	Ojnica	1	53	Podložka	2
24	Piestny krúžok	1	54	Podložka	2
25	Piestny krúžok	1	55	Podložka	2
26	Piestny krúžok	1	56	Skrutka	4
27	Vzduchový filter	1	57	Skrutka	4
28	výstupné potrubie	1	58	Koleso	2
29	Kľuková skriňa	1	59	Oreška	2
30	Káblová matica	1			

46. Obsah súpravy

Nie.	Názov položky	Množstvo
1	Vzduchový kompresor	1
2	Vzduchový filter	1
3	Odvzdušňovacie potrubie (vetracie potrubie)	1
4	Gumové tesnenie	1
5	Používateľská príručka	1

KROKY PŘED PRVNÍM SPUŠTĚNÍM

Před prvním spuštěním kompresoru je nezbytné provést následující přípravné kroky:

1. Přepравní víčko/plnicí otvor oleje

Na přední horní části kompresoru se nachází plastové přepravní víčko, které chrání plnicí otvor oleje.

- Sejměte přepravní krytku
- Nainstalujte správný uzávěr oleje (s odvzdušňovacím otvorem), který je součástí sady.

2. Instalace odvzdušňovacího/vzduchového filtru

Sada obsahuje odvzdušňovací prvek (vzduchový filtr).

- Zašroubujte jej do příslušného otvoru v hlavě kompresoru.
- Ujistěte se, že je správně připevněn

3. Kontrola hladiny oleje

Hladinu oleje je třeba kontrolovat průzorem (inspekčním okénkem) umístěným ve spodní části kompresoru.

- Správná úroveň: přibližně v polovině průzoru
- V případě potřeby doplňte olej do vzduchového kompresoru.

4. Příprava vzduchových výstupů

Regulátor je vybaven dvěma vzduchovými výstupy:

- jeden ovládaný regulátorem tlaku
- druhý – přímý tok z nádrže

Před zahájením:

- nainstalujte rychlospojku nebo zástrčku do zásuvky
- použijte těsnicí pásku (např. teflonovou), abyste zabránili úniku vzduchu

5. První spuštění

- Spustte kompresor bez připojené zátěže
- Nechte zařízení běžet několik minut
- Zkontrolujte, zda to funguje správně

✓ POZNÁMKA:

Nedodržení výše uvedených kroků může vést k poškození kompresoru nebo nesprávnému provozu zařízení.

1. ÚVOD

Před použitím nebo servisem kompresoru si pečlivě přečtěte tento návod k obsluze.

Manuál obsahuje informace o:

- bezpečný provoz,
- správný provoz,
- údržba zařízení.

NEDODRŽENÍ DOPORUČENÍ UVEDENÝCH V POKYNECH MŮŽE VÉST K:

- tělesná zranění,
- poškození majetku,
- ztráta záruky.

Dodržování těchto pokynů zajistí delší a bezpečnější provoz zařízení.

2. BEZPEČNOSTNÍ PRAVIDLA

⚠ NEBEZPEČÍ

Bezprostřední hrozba, která by mohla vést k vážnému zranění nebo smrti.

1. Nebezpečí požáru nebo výbuchu

- Nestříkejte hořlavé kapaliny v uzavřených prostorách
- Motor a tlakový spínač mohou během provozu generovat jiskry.
- Jiskry při kontaktu s palivovými parami (např. benzínu) mohou způsobit vznícení nebo výbuch.
- Kompresor používejte pouze v dobře větraných prostorách.
- Při práci nekuřte
- Nepoužívejte zařízení v blízkosti otevřeného ohně nebo jisker.
- Dodržujte maximální vzdálenost od místa postřiku

2. Chemická nebezpečí (rozpuštědla)

- Látky jako trichlorethan a methylenchlorid mohou reagovat s hliníkem
- Při použití s lakovacím zařízením může dojít k výbuchu.

- Při použití těchto látek používejte pouze příslušenství z nerezové oceli.

3. Stlačený vzduch

- Nevdechujte stlačený vzduch
- Kompresor není určen pro lékařské ani respirační použití.

VAROVÁNÍ

Potenciální nebezpečí, které by mohlo vést k vážnému zranění nebo smrti.

1. Tlaková nádrž

- Svařování kompresorové nádrže je zakázáno.
- To může oslabit konstrukci a vést k výbuchu.
- Svařování ruší platnost záruky.

2. Pracovní podmínky

- Nepoužívejte kompresor venku za deště.
- Nepoužívejte na mokřích površích
- Hrozí nebezpečí úrazu elektrickým proudem

3. Automatický provoz zařízení

- Kompresor se může spustit automaticky
- Před údržbou nebo servisem vždy vypněte zařízení a odpojte jej od napájení.

POZNÁMKA:

Při práci se zařízením vždy používejte osobní ochranné prostředky a dodržujte bezpečnostní pravidla.

4. Provozní tlak

- Nepřekračujte maximální provozní tlak pneumatického nářadí.
- Výstupní tlak kompresoru musí být přizpůsoben požadavkům připojeného nástroje.

5. Topné a pohyblivé prvky

- Vysoké teploty a pohyblivé části jsou chráněny krytem
- Neodstraňujte kryty, když je zařízení v provozu.
- Před prováděním servisu počkejte, až kompresor zcela vychladne.

6. Maliřské práce a toxické látky

- Před použitím barev a laků si přečtěte jejich pokyny.
- Při stříkání používejte ochrannou masku (respirátor)
- Nevdechujte výpary ani spreje.

7. Ochrana očí

- Při práci vždy používejte ochranné brýle
- Nikdy nesměřujte proud vzduchu ani nestříkejte na lidi.

8. Ventily a regulační prvky

- Je zakázáno seřizovat tlakový spínač a pojistný ventil.
- Tyto prvky jsou nastaveny z výroby
- Jejich úpravou zaniká záruka.

POZOR

Potenciální nebezpečí, které by mohlo způsobit středně těžká zranění nebo poškození zařízení

1. Kondenzát (voda v nádrži)

- Každý den vypusťte vodu z nádrže
- Tím se zabrání korozi a prodlužuje se životnost zařízení.

2. Pojistný ventil

- Pravidelně kontrolujte funkci ventilu jeho otevřením.
- Očistěte ventil od případných nečistot

3. Větrání

- Zajistěte dostatečné proudění vzduchu kolem zařízení
- Minimální vzdálenost od stěn: **30 cm**

4. Přeprava zařízení

- Před přepravou nádrž odtlakujte.
- Zajistěte kompresor proti pohybu

5. Trubky a hadice

- Chraňte napájecí kabel a vzduchové potrubí před poškozením
- Pravidelně kontrolujte jejich stav
- Pokud je poškozený, vyměňte jej za nový.

⚠ VAROVÁNÍ – SERVIS

Před provedením údržby nebo oprav:

- Odpojte napájení
- Uvolněte veškerý tlak z nádrže
- Neprovádějte žádné práce na zařízení pod tlakem.

⚠ POZOR – NAPÁJECÍ ZDROJ

- Nepoužívejte prodlužovací kabely s nevhodnými parametry
- Nesprávné prodlužovací kabely mohou způsobit pokles napětí a poškození motoru.
- Použití nevhodných kabelů může vést ke ztrátě záruky.

📌 ÚDAJE PRO IDENTIFIKACI ZAŘÍZENÍ

Doporučuje se zaznamenat si následující informace:

- Model: _____
- Sériové číslo: _____
- Datum nákupu: _____

Uschovejte si prosím tato data pro budoucí použití.

3. OBECNÝ POPIS

Kompresor DIAMANTO je moderní pístové zařízení navržené pro vysokou účinnost, spolehlivost a snadné použití.

Zařízení se vyznačuje:

- kompaktní a kompaktní design
- nízká hmotnost a snadná přeprava
- jednoduchá obsluha
- vysoká úroveň zabezpečení
- relativně nízká hladina hluku

Kompresor lze použít v:

- mechanické dílny
- servisní práce
- malířské a dekorační práce
- automatizační systémy
- domácnosti a usedlosti

4. CELKOVÝ POHLED A HLAVNÍ KOMPONENTY

Popis prvků (obr. 1)

47. Sestava kompresoru (motor + čerpadlo)
48. Tlakový spínač
49. Výfukový ventil
50. Regulátor tlaku
51. Manometr
52. Zpětný ventil
53. Vypouštěcí ventil (kondenzát)
54. Transportní kolo
55. Výtlačné potrubí
56. Vzduchová nádrž
57. Kryt ventilátoru

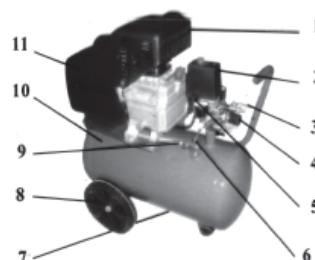

Fig.1

5. TECHNICKÉ PARAMETRY

Parametr	DKM024	DKM050
Výkon motoru	2,5 HP	2,5 HP
Napětí	230 V / 50 Hz	230 V / 50 Hz

Rychlost otáčení	2850 ot./min	2850 ot./min
Účinnost	210 l/min	220 l/min
Maximální tlak	8,8 baru	8,8 baru
Objem nádrže	24 l	50 l
Čistá hmotnost	~26 kg	~35 kg

6. PŘÍPRAVA K UVEDENÍ DO PROVOZU

Před spuštěním kompresoru musí být splněny následující podmínky:

1. Pracoviště

- Kompresor by měl být umístěn na čistém, suchém a dobře větraném místě.

2. Napájení

- Napájecí napětí by mělo být v rozmezí ± 5 % jmenovité hodnoty

3. Hladina oleje

- Udržujte hladinu oleje v rozsahu uvedeném na kontrolním okénku.
- Nedovolte provoz s příliš nízkou hladinou oleje

4. Výběr oleje

- Nad 10 °C: olej třídy **SAE30 / L-DAB 100**
- Pod 10 °C: olej třídy **SAE10 / L-DAB 68**

5. První uvedení do provozu

- Otevřete ventil pro odvod vzduchu
- Nastavte přepínač do polohy „ON“
- Nechte kompresor běžet bez zátěže asi **10 minut**
- Tím je zajištěno správné mazání součástí před běžným provozem.

7. PROVOZ A SEŘÍZENÍ

1. Automatický provoz

- Kompresor je řízen tlakovým spínačem
- Přístroj se automaticky vypne, když je dosaženo maximálního tlaku
- Restartuje při poklesu tlaku

2. Poznámka k vypínání

- Po vypnutí motoru se stlačený vzduch ve výtlačném potrubí automaticky uvolní
- Toto je normální jev a podmínka pro správný restart.

3. Regulace tlaku

- Výstupní tlak je regulován regulátorem
- Upravte tlak podle požadavků připojeného nástroje

4. Nastavení maximálního tlaku

- Lze změnit pomocí nastavovací šroubu tlakového spínače
- **Nedoporučuje se nastavovat si jej sami** (riziko poškození zařízení).

5. Zastavení zařízení

- Chcete-li kompresor zastavit, přepněte spínač do polohy „VYPNUTO“.

Popis regulačních prvků (obr. 2)

- Přepínač: **ZAP / VYP**
- Pojistný ventil
- výstupní ventil (výtlačný ventil)
- Seřizovací šroub
- Regulátor tlaku

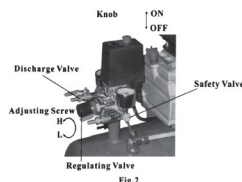

8. PROVOZNÍ POZNÁMKY

Dodržování následujících pravidel je nezbytné pro bezpečný a správný provoz zařízení:

1. Příprava před zahájením

- Před spuštěním nainstalujte vzduchový filtr a odvodušňovací hadici.

2. Práce pod tlakem

- Je zakázáno odšroubovávat součásti, když je nádrž pod tlakem.

3. Elektrické součástky

- Nerozebírejte elektrické součásti bez předchozího odpojení napájení.

4. Pojistný ventil

- Neseřizujte pojistný ventil zbytečně
- Nesprávné nastavení může vést k selhání

5. Napájecí podmínky

- Nepoužívejte kompresor při příliš nízkém ani příliš vysokém napětí.

6. Napájecí kabely

- Nepoužívejte napájecí kabely delší než 5 m
- Kabely musí mít odpovídající průřez (dle níže uvedené tabulky)

7. Vypnutí zařízení

- Neodpojte kompresor od napájení bez předchozího nastavení vypínače do polohy „VYPNUTO“.

8. Přetlakový ventil

- Pokud pojistný ventil po zastavení motoru nefunguje, je nutné příčinu okamžitě odstranit.
- Pokud tak neučiníte, může dojít k poškození motoru.

9. Olej a čistota

- Udržujte olej čistý
- Pravidelně kontrolujte hladinu oleje

10. Odpojení napájení

- Před odpojením od sítě:
 - vypnout zařízení
 - otevřete ventil pro odvod vzduchu

Stůl – doporučená elektrická ochrana

Výkon motoru	230V (kabel)	Pojistka	110–120 V (drát)	Pojistka
1 HP	1,5 mm ²	16 A	2,0 mm ²	20 A
1,5 HP	1,5 mm ²	16 A	2,5 mm ²	20 A
2 HP	1,5 mm ²	16 A	2,5 mm ²	20 A
2,5 HP	2,0 mm ²	20 A	2,5 mm ²	20 A

9. ÚDRŽBA

Pravidelná údržba zajistí dlouhý a bezproblémový provoz zařízení.

1. První výměna oleje

- Vyměňte olej po prvních **10 hodinách provozu**

2. Kontrola oleje

- Kontrolujte hladinu oleje každých **20 hodin provozu**
- V případě potřeby vyplňte

3. Kondenzát (voda v nádrži)

- Otevřete vypouštěcí ventil a vypusťte vodu každých **60 hodin provozu**.

4. Pravidelná údržba

- Pravidelně čistěte:
 - vzduchový filtr
 - nádrž
- Řízení:
 - pojistný ventil
 - manometr

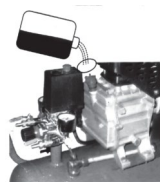
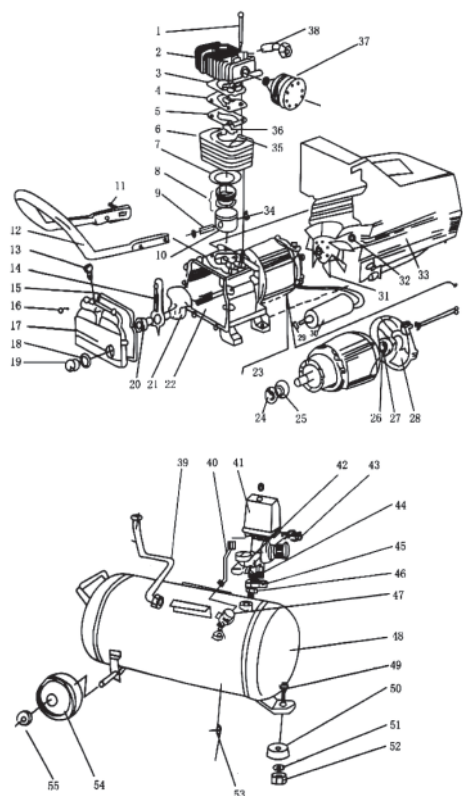

Fig.4

10. ŘEŠENÍ PROBLÉMŮ

Problém	Možné příčiny	Řešení
Motor nenastartuje/běží pomalu/přehřívá se	1. Žádné napětí nebo příliš nízké napětí 2. Příliš tenký nebo příliš dlouhý napájecí kabel 3. Poškozený tlakový spínač 4. Poškozený motor 5. Zaseknutí kompresoru	1. Zkontrolujte elektrický systém 2. Vyměňte vodič za správný 3. Opravte nebo vyměňte jistič 4. Opravte nebo vyměňte motor 5. Zkontrolujte a opravte kompresor
Zablokování kompresoru	1. Nedostatečné mazání (nedostatek oleje) 2. Poškození nebo zablokování součástí v důsledku kontaminace	Zkontrolujte klikový hřídel, ložiska, píst, pístní kroužky a další součásti – v případě potřeby je vyměňte
Silné vibrace/neobvyklý hluk	1. Uvolněné součásti 2. Cizí těleso v kompresoru 3. Píst naráží do ventilu 4. Opatřebení součástek	1. Utáhněte spoje 2. Odstraňte nečistoty 3. Vyměňte těsnění nebo součásti 4. Opravte nebo vyměňte díly
Nízká účinnost/tlaková ztráta	1. Příliš nízká provozní rychlost 2. Znečištěný vzduchový filtr 3. Netěsný pojistný ventil 4. Netěsné hadice 5. Poškozené těsnění 6. Poškozený ventil (usazeniny uhlíku) 7. Opatřebovaný píst nebo válec	1. Zkontrolujte provozní parametry 2. Vyčistěte nebo vyměňte filtr 3. Zkontrolujte a seřídte ventil 4. Utěsněte systém 5. Vyměňte těsnění 6. Vyčistěte nebo vyměňte ventil 7. Opravte nebo vyměňte součásti
Nadměrná spotřeba oleje	1. Příliš vysoká hladina oleje 2. Ucpaný odvzdušňovač 3. Opatřebované pístní kroužky nebo válec	1. Udržujte správnou hladinu oleje 2. Vyčistěte odvzdušňovací potrubí 3. Opravte nebo vyměňte součásti

11. SCHÉMA SOUČÁSTÍ



Žádný.	Název položky	Množství	Žádný.	Název položky	Množství
1	Válec	1	31	Drát	1
2	Píst	1	32	Šroub	6
3	Pečeť	1	33	Podložka	4
4	Ventil	1	34	Šroub	4
5	Hlava válců	1	35 let	Pojistný ventil	1
6	Šroub	4	36	Přepínač	1
7	Distanční prvek	1	37	Spojka	1
8	Stator	1	38 let	Regulátor	1
9	Rotor	1	39	Vzduchový ventil	1
10	Pánev	1	40	Pojistný ventil	1
11	těsnicí kroužek	2	41	Kabel pro odlehčení tahu	1
12	Pokryt	1	42	Manometr	1
13	Větrák	1	43	Manometr	1
14	Šroub	4	44	Zpětný ventil	1
15	Pokryt	1	45 let	Odlehčené koleno	1
16	Klikový hřídel	1	46	Drát	1
17 let	Šroub	1	47	Konektor kabelu	1
18 let	Svěrák	1	48	Konektor kabelu	1
19	Olejevý ventil	1	49	Zástrčka	1
20	Věc	1	50	zacházet s	1
21	těsnicí kroužek	2	51	Nádrž	1
22	Průzor oleje	1	52	Vypouštěcí ventil	1
23	Ojnice	1	53	Podložka	2
24	Pístní kroužek	1	54	Podložka	2
25	Pístní kroužek	1	55	Podložka	2
26	Pístní kroužek	1	56	Šroub	4
27	Vzduchový filtr	1	57	Šroub	4
28 let	výstupní potrubí	1	58	Kolo	2
29	Kliková skříň	1	59	Matice	2
30	Kabelová matice	1			

12.Obsah sady

Žádný.	Název položky	Množství
1	Vzduchový kompresor	1
2	Vzduchový filtr	1
3	Odvzdušňovací potrubí	1
4	Gumové těsnění	1
5	Uživatelská příručka	1

⚠ ВАЖЛИВА ІНФОРМАЦІЯ**КРОКИ ПЕРЕД ПЕРШИМ ЗАПУСКОМ**

Перед першим запуском компресора важливо виконати такі підготовчі кроки:

1. Транспортувальна кришка/заливний отвір для оливи

На передній верхній частині компресора є пластикова транспортувальна кришка, яка захищає отвір для заливки оливи.

- Зніміть транспортувальну кришку
- Встановіть правильну кришку масляного відсіку (з вентиляційним отвором), що постачається в комплекті.

2. Встановлення сапуна/повітряного фільтра

Комплект містить сапунний елемент (повітряний фільтр).

- Вкрутіть його у відповідний отвір у головці компресора.
- Переконайтеся, що він правильно прикріплений

3. Перевірка рівня оливи

Рівень оливи слід перевіряти через оглядове скло (оглядове вікно), розташоване в нижній частині компресора.

- Правильний рівень: приблизно посередині оглядового вікна
- За потреби долийте масло для повітряного компресора.

4. Підготовка повітряних виходів

Контролер оснащений двома повітряними виходами:

- один, керований регулятором тиску
- другий – прямий потік з резервуара

Перед початком:

- встановіть швидкий з'єднувач або вилку в розетку
- використовуйте герметичну стрічку (наприклад, тефлонову), щоб запобігти витoku повітря

5. Перший запуск

- Запустіть компресор без підключеного навантаження
- Залиште пристрій працювати кілька хвилин
- Перевірте, чи працює він правильно

✓ ПРИМІТКА:

Невиконання вищезазначених кроків може призвести до пошкодження компресора або неправильної роботи пристрою.

1. ВСТУП

Перед використанням або обслуговуванням компресора уважно прочитайте цей посібник.

Посібник містить інформацію про:

- безпечна експлуатація,
- належна експлуатація,
- технічне обслуговування пристрою.

НЕДОТРИМАННЯ РЕКОМЕНДАЦІЙ, ЩО МІСТЯТЬСЯ В ІНСТРУКЦІЇ, МОЖЕ ПРИЗВЕСТИ ДО:

- тілесні ушкодження,
- пошкодження майна,
- втрата гарантії.

Дотримання цих інструкцій забезпечить довшу та безпечнішу роботу пристрою.

2. ПРАВИЛА БЕЗПЕКИ**⚠ НЕБЕЗПЕКА**

Безпосередня загроза, яка може призвести до серйозних травм або смерті.

1. Ризик пожежі або вибуху

- Не розпилюйте легкозаймисті рідини в закритих приміщеннях
- Двигун та реле тиску можуть генерувати іскри під час роботи.
- Іскри при контакті з парами палива (наприклад, бензину) можуть спричинити займання або вибух.
- Використовуйте компресор лише в добре провітрюваних приміщеннях.
- Не палити під час роботи
- Не використовуйте пристрій поблизу відкритого вогню або іскор.
- Тримайте максимальну відстань від зони обприскування

2. Хімічні небезпеки (розчинники)

- Такі речовини, як трихлоретан та метиленхлорид, можуть реагувати з алюмінієм
- Це може спричинити вибух під час використання з фарбувальним обладнанням.
- Під час використання цих речовин використовуйте лише аксесуари з нержавіючої сталі.

3. Стиснене повітря

- Не вдихайте стиснене повітря
- Компресор не призначений для медичного або респіраторного використання.

ПОПЕРЕДЖЕННЯ

Потенційна небезпека, яка може призвести до серйозних травм або смерті.

1. Резервуар під тиском

- Забороняється зварювати бак компресора
- Це може послабити конструкцію та призвести до вибуху.
- Зварювання призведе до анулювання гарантії.

2. Умови праці

- Не використовуйте компресор на вулиці під дощем.
- Не використовувати на вологих поверхнях
- Існує ризик ураження електричним струмом

3. Автоматична робота пристрою

- Компресор може запускатися автоматично
- Завжди вимикайте пристрій та від'єднуйте джерело живлення перед технічним обслуговуванням або ремонтом.

ПРИМІТКА:

Завжди використовуйте засоби індивідуального захисту та дотримуйтесь правил безпеки під час роботи з пристроєм.

4. Робочий тиск

- Не перевищуйте максимальний робочий тиск пневматичних інструментів.
- Вихідний тиск компресора має бути налаштований відповідно до вимог підключеного інструменту.

5. Нагрівальні та рухомі елементи

- Високі температури та рухомі частини захищені корпусом
- Не знімайте кришки під час роботи пристрою.
- Перед обслуговуванням зачекайте, поки компресор повністю охолоне.

6. Фарбувальні роботи та токсичні речовини

- Перед використанням фарб та лаків ознайомтеся з їх інструкцією.
- Використовуйте захисну маску (респіратор) під час розпилення
- Не вдихайте пари або аерозолі.

7. Захист очей

- Завжди одягайте захисні окуляри під час роботи
- Ніколи не спрямовуйте потік повітря та не розпилюйте його на людей.

8. Клапани та елементи керування

- Забороняється регулювати реле тиску та запобіжний клапан.
- Ці елементи встановлені на заводі
- Їх регулювання призведе до анулювання гарантії.

УВАГА

Потенційна небезпека, яка може спричинити травму середнього ступеня тяжкості або пошкодження пристрою

1. Конденсат (вода в баку)

- Зливайте воду з резервуара щодня
 - Це запобігає корозії та продовжує термін служби пристрою.
-

2. Запобіжний клапан

- Регулярно перевіряйте роботу клапана, відкриваючи його.
 - Очистіть клапан від будь-якого бруду
-

3. Вентиляція

- Забезпечте достатній потік повітря навколо пристрою
 - Мінімальна відстань від стін: **30 см**
-

4. Транспортування пристрою

- Перед транспортуванням скиньте тиск у резервуарі.
 - Зафіксуйте компресор від руху
-

5. Труби та шланги

- Захистіть шнур живлення та повітряні лінії від пошкоджень
 - Регулярно перевіряйте їхній стан
 - Якщо пошкоджено, замініть його новим.
-

⚠ ПОПЕРЕДЖЕННЯ – СЕРВІС

Перед проведенням технічного обслуговування або ремонту:

- Від'єднайте живлення
 - Звільніть резервуар від тиску
 - Не виконуйте жодних робіт на пристрої під тиском.
-

⚠ УВАГА – ДЖЕРЕЛО ЖИВЛЕННЯ

- Не використовуйте подовжувачі з невідповідними параметрами
 - Неправильно підібрані подовжувачі можуть спричинити падіння напруги та пошкодження двигуна.
 - Використання невідповідних кабелів може призвести до анулювання гарантії.
-

🔧 ДАНІ ІДЕНТИФІКАЦІЇ ПРИСТРОЮ

Рекомендується записати таку інформацію:

- Модель: _____
- Серійний номер: _____
- Дата покупки: _____

Будь ласка, збережіть ці дані для подальшого використання.

3. ЗАГАЛЬНИЙ ОПИС

Компресор DIAMANTO — це сучасний поршневий пристрій, розроблений для високої ефективності, надійності та простоти використання.

Пристрій характеризується:

- компактний та компактний дизайн
- невелика вага та зручність транспортування
- проста експлуатація
- високий рівень безпеки
- відносно низький рівень шуму

Компресор можна використовувати в:

- механічні майстерні
 - сервісні роботи
 - малярні та декоративні роботи
 - системи автоматизації
 - домогосподарства та садиби
-

4. ЗАГАЛЬНИЙ ВИГЛЯД ТА ОСНОВНІ КОМПОНЕНТИ

Опис елементів (рис. 1)

58. Компресорний вузол (двигун + насос)
59. Реле тиску
60. Випускний клапан повітря
61. Регулятор тиску
62. Манометр
63. Зворотний клапан
64. Зливний клапан (конденсат)
65. Транспортне колесо
66. Випускна труба
67. Повітряний бак
68. Кришка вентилятора

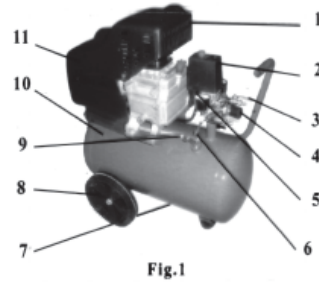

5. ТЕХНІЧНІ ПАРАМЕТРИ

Параметр	ДКМ024	ДКМ050
Потужність двигуна	2,5 к.с.	2,5 к.с.
Напруга	230 В / 50 Гц	230 В / 50 Гц
Швидкість обертання	2850 об/хв	2850 об/хв
Ефективність	210 л/хв	220 л/хв
Максимальний тиск	8,8 бар	8,8 бар
Місткість бака	24 л	50 л
Вага нетто	~26 кг	~35 кг

6. ПІДГОТОВКА ДО ЗАПУСКУ

Перед запуском компресора необхідно виконати такі умови:

1. Робоче місце

- Компресор слід розміщувати в чистому, сухому та добре провітрюваному місці.

2. Блок живлення

- Напруга живлення повинна бути в межах $\pm 5\%$ від номінального значення

3. Рівень оливи

- Підтримуйте рівень оливи в межах діапазону, зазначеного на оглядовому склі.
- Не допускайте роботи з занадто низьким рівнем оливи

4. Вибір олії

- Вище 10°C: олива класу **SAE30 / L-DAB 100**
- Нижче 10°C: олива класу **SAE10 / L-DAB 68**

5. Початковий запуск

- Відкрийте випускний повітряний клапан
- Встановіть перемикач у положення «УВІМК.»
- Запустіть компресор без навантаження приблизно на **10 хвилин**
- Це забезпечує належне змащування компонентів перед нормальною експлуатацією.

7. ЕКСПЛУАТАЦІЯ ТА РЕГУЛЮВАННЯ

1. Автоматична робота

- Компресор керується реле тиску
- Пристрій автоматично вимикається, коли досягається максимальний тиск
- Перезапускається при падінні тиску

2. Примітка щодо вимкнення

- Коли двигун вимикається, стиснене повітря у нагнітальному трубопроводі автоматично випускається
- Це нормальне явище та умова для належного перезапуску.

3. Регулювання тиску

- Вихідний тиск регулюється регулятором
- Відрегулюйте тиск відповідно до вимог підключеного інструменту

4. Регулювання максимального тиску

- Можна змінити за допомогою регулювального гвинта реле тиску
- **Не рекомендується налаштовувати його самостійно** (ризик пошкодження пристрою)

5. Зупинка пристрою

- Щоб зупинити компресор, встановіть перемикач у положення «ВИМК.»

Опис регуляторних елементів (рис. 2)

- Ручка перемикача: **УВИМК. / ВИМК.**
- Запобіжний клапан
- випускний клапан (розрядний) клапан)
- Регулювальний гвинт
- Регулятор тиску

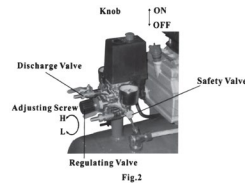

8. ОПЕРАЦІЙНІ ПРИМІТКИ

Дотримання наступних правил є важливим для безпечної та належної роботи пристрою:

1. Підготовка перед початком

- Перед початком роботи встановіть повітряний фільтр та сапун.

2. Робота під тиском

- Забороняється відкручувати компоненти, коли резервуар перебуває під тиском.

3. Електричні компоненти

- Не розбирайте електричні частини без попереднього відключення джерела живлення.

4. Запобіжний клапан

- Не регулюйте запобіжний клапан без потреби
- Неправильне регулювання може призвести до поломки

5. Умови живлення

- Не використовуйте компресор при занадто низькій або занадто високій напрузі.

6. Силові кабелі

- Не використовуйте шнури живлення довжиною понад 5 м
- Кабелі повинні мати відповідний поперечний переріз (згідно з таблицею нижче)

7. Вимкнення пристрою

- Не відключайте компресор від джерела живлення, не встановивши попередньо перемикач у положення «ВИМК.»

8. Клапан скидання тиску

- Якщо запобіжний клапан не працює після зупинки двигуна, причину необхідно негайно усунути.
- Недотримання цієї вимоги може призвести до пошкодження двигуна.

9. Олія та чистота

- Зберігайте олію чистою
- Регулярно перевіряйте рівень оливи

10. Відключення живлення

- Перед відключенням від мережі:
 - вимкніть пристрій
 - відкрити випускний повітряний клапан

Стіл – рекомендований електрозахист

Потужність двигуна	230 В (кабель)	Запобіжник	110–120 В (дрот)	Запобіжник
1 к.с.	1,5 мм ²	16 А	2,0 мм ²	20 А
1,5 к.с.	1,5 мм ²	16 А	2,5 мм ²	20 А
2 к.с.	1,5 мм ²	16 А	2,5 мм ²	20 А
2,5 к.с.	2,0 мм ²	20 А	2,5 мм ²	20 А

9. ТЕХНІЧНЕ ОБСЛУГОВУВАННЯ

Регулярне технічне обслуговування забезпечує тривалу та безпроблемну роботу пристрою.

1. Перша заміна оливи

- Замініть оливу після перших **10 годин роботи**

2. Перевірка рівня оливи

- Перевіряйте рівень оливи кожні **20 годин роботи**
- Заповніть, якщо необхідно

3. Конденсат (вода в баку)

- Відкривайте зливний клапан і зливайте воду кожні **60 годин роботи**

4. Періодичне технічне обслуговування

- Регулярно чистіть:
 - повітряний фільтр
 - танк
- КОНТРОЛЬ:
 - запобіжний клапан
 - манометр

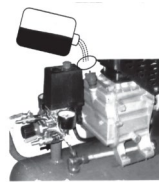
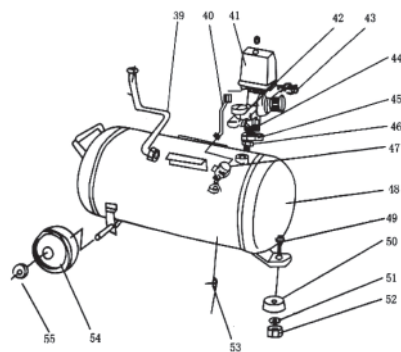
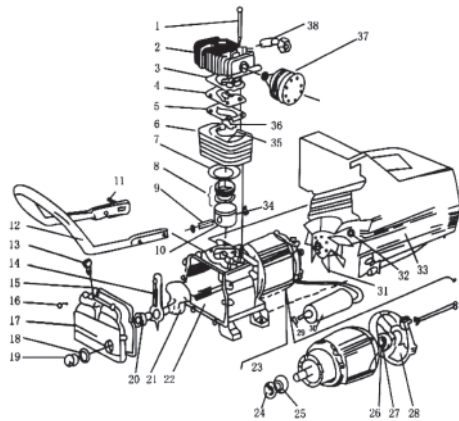

Fig.4

10. ВИРІШЕННЯ ПРОБЛЕМ

Проблема	Можливі причини	Рішення
Двигун не запускається/працює повільно/перегрівается	1. Відсутність напруги або занадто низька напруга 2. Занадто тонкий або занадто довгий кабель живлення 3. Пошкоджений пресостатичний вимикач 4. Пошкоджений двигун 5. Заклинювання компресора	1. Перевірте електричну систему 2. Замініть провід на правильний 3. Відремонтуйте або замініть автоматичний вимикач 4. Відремонтуйте або замініть двигун 5. Перевірте та відремонтуйте компресор
Заклинювання (блокування) компресора	1. Недостатнє змащення (брак оливи) 2. Пошкодження або блокування компонентів через забруднення	Перевірте колінчастий вал, підшипники, поршень, кільця та інші компоненти – за потреби замініть
Сильні вібрації/незвичайний шум	1. Нецільно закріплені компоненти 2. Стороннє тіло в компресорі 3. Поршень ударяється об клапан 4. Знос компонентів	1. Затягніть з'єднання 2. Видаліть сміття 3. Замініть прокладку або компоненти 4. Відремонтуйте або замініть деталі
Низька ефективність/перепад тиску	1. Занадто низька робоча швидкість 2. Забруднений повітряний фільтр 3. Негерметичний запобіжний клапан 4. Негерметичні шланги 5. Пошкоджене ущільнення 6. Пошкоджений клапан (відкладення вуглецю) 7. Зношений поршень або циліндр	1. Перевірте робочі параметри 2. Очистіть або замініть фільтр 3. Перевірте та відрегулюйте клапан 4. Герметизуйте систему 5. Замініть ущільнення 6. Очистіть або замініть клапан 7. Відремонтуйте або замініть компоненти
Надмірне споживання олії	1. Занадто високий рівень оливи 2. Заблокований сапун 3. Зношені поршневі кільця або циліндр	1. Підтримуйте належний рівень оливи 2. Очистіть сапун 3. Відремонтуйте або замініть компоненти

11. СХЕМА ДЕТАЛЕЙ



№.	Назва елемента	Кількість	№.	Назва елемента	Кількість
1	Циліндр	1	31	Дріт	1
2	Поршень	1	32	Гвинт	6
3	Печатка	1	33	Прокладка	4
4	Клапан	1	34	Гвинт	4
5	Головка блоку циліндрів	1	35	Запобіжний клапан	1
6	Гвинт	4	36	Перемикач	1
7	Розпірний елемент	1	37	Зчіпний пристрій	1
8	Статор	1	38	Регулятор	1
9	Ротор	1	39	Повітряний клапан	1
10	Пательня	1	40	Запобіжний клапан	1
11	ущільнювальне кільце	2	41	Кабель для зняття натягу	1
12	Обкладинка	1	42	Манометр	1
13	Вентилятор	1	43	Манометр	1
14	Гвинт	4	44	Зворотний клапан	1
15	Обкладинка	1	45	Рельєфне коліно	1
16	Колінчастий вал	1	46	Дріт	1
17 років	Болт	1	47	Роз'єм кабелю	1
18 років	Віце	1	48	Роз'єм кабелю	1
19 років	Масляний клапан	1	49	Вилка	1
20	Справа	1	50	ручка	1
21 рік	ущільнювальне кільце	2	51	Танк	1
22	Оглядове скло для оливи	1	52	Зливний клапан	1
23	Шатун	1	53	Прокладка	2
24	Поршневе кільце	1	54	Прокладка	2
25	Поршневе кільце	1	55	Прокладка	2
26	Поршневе кільце	1	56	Гвинт	4
27	Повітряний фільтр	1	57	Гвинт	4
28	вихідна труба	1	58	Колесо	2
29	Картер	1	59	Горіх	2
30	Тросова гайка	1			

12.Вміст набору

№.	Назва елемента	Кількість
1	Повітряний компресор	1
2	Повітряний фільтр	1
3	Сапун (вентиляційна труба)	1
4	Гумовий ущільнювач	1
5	Інструкція користувача	1

⚠ FONTOS INFORMÁCIÓK**ELSŐ INDÍTÁS ELŐTT TEENDŐ LÉPÉSEK**

A kompresszor első indítása előtt elengedhetetlen a következő előkészítő lépések elvégzése:

1. Szállítókupak/olajbetöltő nyílás

A kompresszor elülső, felső részén egy műanyag szállítókupak található, amely védi az olajbetöltő nyílást.

- Távolítsa el a szállítási kupakot
- Szerelje fel a készletben található megfelelő olajsapkát (szellőzőnyílással).

2. A légbeömlő/légszűrő beszerelése

A készlet tartalmaz egy légbeömlő elemet (légszűrőt).

- Csavarja be a kompresszorfej megfelelő furatába.
- Győződjön meg róla, hogy megfelelően van rögzítve

3. Az olajsint ellenőrzése

Az olajsintet a kompresszor alján található nézőüvegen (nézőablakon) keresztül kell ellenőrizni.

- Helyes szint: körülbelül a nézőüveg felénél
- Szükség esetén töltsön utána légkompresszor-olajat.

4. Levegőkimenetek előkészítése

A vezérlő két levegőkimenettel van felszerelve:

- egy nyomásszabályozóval vezérelt
- második – közvetlen áramlás a tartályból

Kezdés előtt:

- szereljen fel egy gyorscsatlakozót vagy dugót a konnektorba
- Használjon tömítőszalagot (pl. teflon) a légszivárgás megakadályozására

5. Első indítás

- Járassa a kompresszort terhelés nélkül
- Hagyja a készüléket néhány percig működni
- Ellenőrizze, hogy megfelelően működik-e

✓ MEGJEGYZÉS:

A fenti lépések be nem tartása a kompresszor károsodásához vagy a készülék nem megfelelő működéséhez vezethet.

1. BEVEZETÉS

A kompresszor használata vagy szervizelése előtt figyelmesen olvassa el ezt a kézikönyvet.

A kézikönyv a következőkről tartalmaz információkat:

- biztonságos üzemeltetés,
- megfelelő működés,
- eszközkarbantartás.

AZ UTASÍTÁSOKBAN FOGLALT AJÁNLÁSOK BETARTÁSA A KÖVETKEZŐKHOZ VEZETHET:

- testi sérülések,
- anyagi kár,
- garancia elvesztése.

Ezen utasítások betartása biztosítja a készülék hosszabb és biztonságosabb működését.

2. BIZTONSÁGI SZABÁLYOK**⚠ VESZÉLY**

Közvetlen veszély, amely súlyos sérülést vagy halált okozhat.

1. Tűz- vagy robbanásveszély

- Ne permetezzen gyúlékony folyadékokat zárt helyiségekben
- A motor és a nyomáskapcsoló működés közben szikrát bocsáthat ki.
- Az üzemananyagőzőkkel (pl. benzinnel) érintkező szikrák gyulladást vagy robbanást okozhatnak.
- A kompresszort csak jól szellőző helyen használja.
- Ne dohányozzon munka közben
- Ne használja a készüléket nyílt láng vagy szikrák közelében.
- Tartsa a maximális távolságot a permetezési területtől

2. Kémiai veszélyek (oldószerek)

- Az olyan anyagok, mint a triklóretán és a metilén-klorid, reakcióba léphetnek az alumíniummal
- Festőberendezésekkel együtt használva robbanást okozhat.

- Ezen anyagok használata esetén csak rozsdamentes acél tartozékokat használjon.

3. Sűrített levegő

- Ne lélegezze be a sűrített levegőt
- A kompresszor nem orvosi vagy légzési célú használatra készült.

FIGYELMEZTETÉS

Potenciális veszély, amely súlyos sérülést vagy halált okozhat.

1. Nyomástartály

- Tilos a kompresszor tartályát hegeszteni
- Ez gyengítheti a szerkezetet és robbanáshoz vezethet.
- A hegesztés érvényteleníti a garanciát.

2. Munkakörülmények

- Ne használja a kompresszort a szabadban esőben.
- Ne használja nedves felületeken
- Áramütés veszélye áll fenn

3. A készülék automatikus működése

- A kompresszor automatikusan elindulhat
- Karbantartás vagy szervizelés előtt mindig kapcsolja ki a készüléket, és húzza ki a tápellátást.

MEGJEGYZÉS:

A készülék használata során mindig használjon személyi védőfelszerelést, és tartsa be a biztonsági szabályokat.

4. Üzemi nyomás

- Ne lépje túl a pneumatikus szerszámok maximális üzemi nyomását.
- A kompresszor kimeneti nyomását a csatlakoztatott szerszám követelményeihez kell igazítani.

5. Fűtő- és mozgó elemek

- A magas hőmérsékletet és a mozgó alkatrészeket egy ház védi
- Ne távolítsa el a burkolatokat, amíg a készülék működik.
- A szervizelés megkezdése előtt várja meg, amíg a kompresszor teljesen lehűl.

6. Festési munkák és mérgező anyagok

- Festékek és lakkok használata előtt olvassa el a használati utasításokat.
- Permetezéskor használjon védőmaszkot (légzőkészüléket)
- Ne lélegezze be a gőzöket vagy spray-eket.

7. Szemvédelem

- Munka közben mindig viseljen védőszemüveget
- Soha ne irányítsa a légáramot vagy a permetet emberekre.

8. Szelepek és vezérlőelemek

- Tilos a nyomáskapcsoló és a biztonsági szelep beállítása.
- Ezek az elemek gyárilag vannak beállítva
- Ezek módosítása érvényteleníti a garanciát.

FIGYELEM

Potenciális veszély, amely közepes sérülést vagy a készülék károsodását okozhatja

1. Kondenzátum (víz a tartályban)

- Minden nap engedje le a vizet a tartályból
- Ez megakadályozza a korróziót és meghosszabbítja a készülék élettartamát.

2. Biztonsági szelep

- Rendszeresen ellenőrizze a szelep működését a nyitásával.
- Tisztítsa meg a szelepet a szennyeződésektől

3. Szellőzés

- Biztosítson megfelelő légáramlást a készülék körül
- Minimális távolság a falaktól: **30 cm**

4. A készülék szállítása

- Szállítás előtt nyomásmentesítse a tartályt.
- Biztosítsa a kompresszort elmozdulás ellen

5. Csövek és tömlők

- Óvja a tápkábelt és a légvezetéseket a sérülésektől
- Rendszeresen ellenőrizze az állapotukat
- Sérülés esetén cserélje ki egy újra.

⚠ FIGYELMEZTETÉS – SZOLGÁLTATÁS

Karbantartás vagy javítás elvégzése előtt:

- Húzza ki a tápellátást
- Engedje ki az összes nyomást a tartályból
- Ne végezzen semmilyen munkát a nyomás alatt lévő készüléken.

⚠ FIGYELEM – TÁPELLÁTÁS

- Ne használjon nem megfelelő paraméterekkel rendelkező hosszabbító kábeleket
- A nem megfelelő hosszabbító kábelek feszültségesést és a motor károsodását okozhatják.
- A nem megfelelő kábelek használata a garancia érvénytelenítését eredményezheti.

✦ ESZKÖZAZONOSÍTÓ ADATOK

Javasoljuk, hogy rögzítse a következő információkat:

- Modell: _ ...
- Sorozatszám: _ ...
- Vásárlás dátuma: _ ...

Kérjük, őrizze meg ezeket az adatokat későbbi felhasználás céljából.

3. ÁLTALÁNOS LEÍRÁS

A DIAMANTO kompresszor egy modern dugattyús eszköz, amelyet nagy hatékonyságra, megbízhatóságra és könnyű használatra terveztek.

A készüléket a következők jellemzik:

- kompakt és kompakt kialakítás
- alacsony súly és könnyű szállíthatóság
- egyszerű kezelés
- magas szintű biztonság
- viszonylag alacsony zajszint

A kompresszor a következő esetekben használható:

- gépészműhelyek
- szervizelés
- festési és dekorációs munkák
- automatizálási rendszerek
- háztartások és tanyák

4. ÁLTALÁNOS NÉZET ÉS FŐBB ALKATRÉSZEK

Az elemek leírása (1. ábra)

69. Kompresszor szerelvény (motor + szivattyú)
70. Nyomáskapcsoló
71. Levegőkivezető szelep
72. Nyomásszabályozó
73. Manométer
74. Visszacsapó szelep
75. Leeresztő szelep (kondenzátum)
76. Szállítókerék
77. Kiömlőcső
78. Légtartály
79. Ventilátorfedél

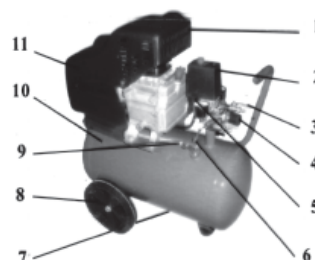

Fig.1

5. MŰSZAKI PARAMÉTEREK

Paraméter	DKM024	DKM050
Motorjeljesítmény	2,5 LE	2,5 LE
Feszültség	230V / 50Hz	230V / 50Hz
Forgási sebesség	2850 fordulat/perc	2850 fordulat/perc

Hatékonyság	210 l/perc	220 l/perc
Maximális nyomás	8,8 bar	8,8 bar
Tartálykapacitás	24 liter	50 liter
Nettó tömeg	~26 kg	~35 kg

6. ELŐKÉSZÜLETÉS AZ INDÍTÁSRA

A kompresszor beindítása előtt a következő feltételeknek kell teljesülniük:

1. Munkahely

- A kompresszort tiszta, száraz és jól szellőző helyen kell elhelyezni.

2. Tápegység

- A tápfeszültségnek a névleges érték $\pm 5\%$ -án belül kell lennie.

3. Olajsztint

- Tartsa az olajsztintet a kémlelőablakon jelzett tartományon belül.
- Ne engedje meg a túl alacsony olajsztinttel való üzemeltetést

4. Olajválasztás

- 10°C felett: **SAE30 / L-DAB 100 minőségű olaj**
- 10°C alatt: **SAE10 / L-DAB 68 minőségű olaj**

5. Első üzembe helyezés

- Nyissa ki a levegőkivezető szelepet
- Állítsa a kapcsolót „ON” állásba
- Járassa a kompresszort terhelés nélkül körülbelül **10 percig**
- Ez biztosítja az alkatrészek megfelelő kenését a normál működés előtt.

7. ÜZEMELTETÉS ÉS BEÁLLÍTÁS

1. Automatikus működés

- A kompresszort egy nyomáskapcsoló vezérli
- A készülék automatikusan kikapcsol, amikor eléri a maximális nyomást
- Újraindul, amikor a nyomás csökken

2. Megjegyzés a leállításról

- A motor leállításakor a nyomóvezetékben lévő sűrített levegő automatikusan kiürül
- Ez egy normális jelenség, és a megfelelő újraindítás feltétele.

3. Nyomásszabályozás

- A kimeneti nyomást egy szabályozó szabályozza
- Igazítsa a nyomást a csatlakoztatott szerszám követelményeihez

4. Maximális nyomásbeállítás

- A nyomáskapcsoló beállító csavarjával módosítható
- **Nem ajánlott saját kezűleg beállítani** (a készülék károsodásának veszélye).

5. A készülék leállítása

- A kompresszor leállításához állítsa a kapcsolót „KI” állásba

A szabályozó elemek leírása (2. ábra)

- Kapcsológomb: **BE / KI**
- Biztonsági szelep
- kimeneti szelep (kiömlő szelep)
- Beállítócsavar
- Nyomásszabályozó

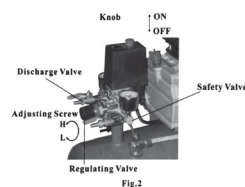

8. ÜZEMELTETÉSI MEGJEGYZÉSEK

A készülék biztonságos és megfelelő működéséhez elengedhetetlen a következő szabályok betartása:

1. Előkészületek a kezdés előtt

- Indítás előtt szerelje fel a levegőszűrőt és a légtelenítő tömlőt.

2. Nyomás alatt végzett munka

- Tilos az alkatrészeket kicsavarni, ha a tartály nyomás alatt van.

3. Elektromos alkatrészek

- Ne szerelje szét az elektromos alkatrészeket anélkül, hogy először leválasztaná a tápellátást.

4. Biztonsági szelep

- Ne állítsa be szükségtelenül a biztonsági szelepet
- A nem megfelelő beállítás meghibásodáshoz vezethet

5. Teljesítményviszonyok

- Ne használja a kompresszort túl alacsony vagy túl magas feszültségen.

6. Tápkábelek

- Ne használjon 5 méternél hosszabb tápkábelt
- A kábeleknek megfelelő keresztmetszettel kell rendelkezniük (az alábbi táblázat szerint)

7. A készülék kikapcsolása

- Ne válassza le a kompresszort az áramforrásról anélkül, hogy előbb a kapcsolót „KI” állásba kapcsolná.

8. Nyomáscsökkentő szelep

- Ha a nyomáscsökkentő szelep a motor leállítása után nem működik, az okát azonnal meg kell szüntetni.
- Ennek elmulasztása a motor károsodásához vezethet.

9. Olaj és tisztaság

- Tartsa tisztán az olajat
- Rendszeresen ellenőrizze az olajsíntet

10. A tápellátás leválasztása

- Mielőtt leválasztaná a készüléket a hálózatról:
 - kapcsold ki a készüléket
 - nyissa ki a levegőkivezető szelepet

Táblázat – ajánlott elektromos védelem

Motorteljesítmény	230V (kábel)	Biztosíték	110–120 V (vezetékes)	Biztosíték
1 LE	1,5 mm ²	16 A	2,0 mm ²	20 A
1,5 LE	1,5 mm ²	16 A	2,5 mm ²	20 A
2 LE	1,5 mm ²	16 A	2,5 mm ²	20 A
2,5 LE	2,0 mm ²	20 A	2,5 mm ²	20 A

9. KARBANTARTÁS

A rendszeres karbantartás biztosítja a készülék hosszú távú és problémamentes működését.

1. Első olajcsere

- Cserélje ki az olajat az első **10 üzemóra után**

2. Olajsínt ellenőrzése

- Ellenőrizze az olajsíntet **20 üzemóránként**
- Töltse ki, ha szükséges

3. Kondenzátum (víz a tartályban)

- **60 üzemóránként** nyissa ki a leeresztő szelepet, és engedje le a vizet

4. Időszakos karbantartás

- Rendszeresen tisztítsa:
 - légszűrő
 - tartály
- Ellenőrzés:
 - biztonsági szelep
 - manométer

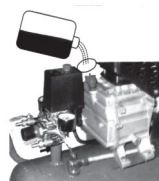
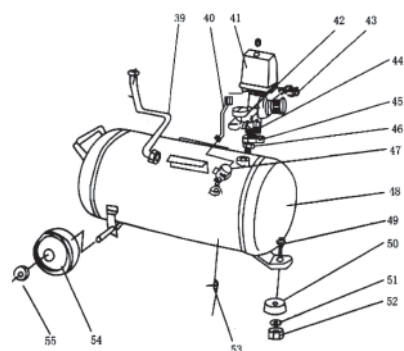
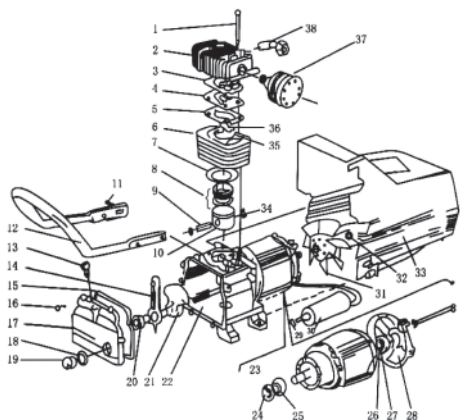

Fig.4

10. PROBLÉMAMEGOLDÁS

Probléma	Lehetséges okok	Megoldás
A motor nem indul/lassan jár/túlmelegszik	1. Nincs feszültség, vagy túl alacsony a feszültség 2. A tápkábel túl vékony vagy túl hosszú 3. Sérült nyomáskapcsoló 4. Sérült motor 5. Kompresszor beszorulása	1. Ellenőrizze az elektromos rendszert. 2. Cserélje ki a vezetékét a megfelelőre. 3. Javítsa meg vagy cserélje ki a megszakítót. 4. Javítsa meg vagy cserélje ki a motort. 5. Ellenőrizze és javítsa meg a kompresszort.
Kompresszor leállása (beragadása)	1. Nem megfelelő kenés (olajhiány) 2. Alkatrészek sérülése vagy eltömődése szennyeződés miatt	Ellenőrizze a főtengelyt, a csapágycsapatot, a dugattyút, a gyűrűket és az egyéb alkatrészeket – szükség esetén cserélje ki
Erős rezgések/szokatlan zajok	1. Laza alkatrészek 2. Idegen test a kompresszorban 3. A dugattyú nekiütközik a szelepnek 4. Alkatrészek kopása	1. Húzza meg a csatlakozásokat 2. Távolítsa el a törmelékét 3. Cserélje ki a tömítést vagy az alkatrészeket 4. Javítsa meg vagy cserélje ki az alkatrészeket
Alacsony határfok/nyomásesés	1. Túl alacsony üzemi sebesség 2. Szennyezett légszűrő 3. Szivárgó biztonsági szelep 4. Szivárgó tömlők 5. Sérült tömítés 6. Sérült szelep (koromlerakódások) 7. Kopott dugattyú vagy henger	1. Üzemi paraméterek ellenőrzése 2. Szűrő tisztítása vagy cseréje 3. Szelep ellenőrzése és beállítása 4. Rendszer tömítése 5. Tömítések cseréje 6. Szelep tisztítása vagy cseréje 7. Alkatrészek javítása vagy cseréje
Túlzott olajfogyasztás	1. Túl magas olajsint 2. Eldugult légtelenítő 3. Kopott dugattyúgyűrűk vagy henger	1. Tartsa fenn a megfelelő olajsintet 2. Tisztítsa meg a légtelenítőt 3. Javítsa meg vagy cserélje ki az alkatrészeket

11. ALKATRÉSZ RAJZ



Nem.	Elem neve	Mennyiség	Nem.	Elem neve	Mennyiség
1	Henger	1	31	Huzal	1
2	Dugattyú	1	32	Csavar	6
3	Pecsét	1	33	Párna	4
4	Szelep	1	34	Csavar	4
5	Hengerfej	1	35	Biztonsági szelep	1
6	Csavar	4	36	Kapcsoló	1
7	Távtartó elem	1	37	Kapcsolókészülék	1
8	Állórész	1	38 éves	Szabályozó	1
9	Forgórész	1	39	Légszelep	1
10	Pán	1	40	Nyomáscsökkentő szelep	1
11	tömítőgyűrű	2	41	Húzásmentesítő kábel	1
12	Borító	1	42	Manométer	1
13	Ventilátor	1	43	Manométer	1
14	Csavar	4	44	Visszacsapó szelep	1
15	Borító	1	45	Megkönnyebbülés térd	1
16	Főtengely	1	46	Huzal	1
17	Csavar	1	47	Kábelcsatlakozó	1
18 éves	Helyettes	1	48	Kábelcsatlakozó	1
19	Olajszelep	1	49	Dugó	1
20	Ügy	1	50	fogantyú	1
21	tömítőgyűrű	2	51	Tartály	1
22	Olajnézőüveg	1	52	Leeresztő szelep	1
23	Összekötő rúd	1	53	Párna	2
24	Dugattyúgyűrű	1	54	Párna	2
25	Dugattyúgyűrű	1	55	Párna	2
26	Dugattyúgyűrű	1	56	Csavar	4
27	Légszűrő	1	57	Csavar	4
28	kivezető cső	1	58	Kerék	2
29	Forgattyúház	1	59	Dió	2
30	Kábel anya	1			

12.A készlet tartalma

Nem.	Elem neve	Mennyiség
1	Légkompresszor	1
2	Légszűrő	1
3	Légtelenítő (szellőzőcső)	1
4	Gumitömítés	1
5	Felhasználói kézikönyv	1

